

令和元年度

市税統計



— 宮 市

一宮市民憲章

わたしたちのまち一宮市は、木曾の清流と豊かな濃尾平野にはぐくまれ、先人のたゆまぬ努力により、繊維を中心として発展してきました。

わたしたちは、このまちの市民であることに誇りを持ち、互いに手をたずさえて、未来へはばたく「心ふれあう躍動のまち一宮」をつくることをめざし、ここにこの憲章を定めます。

1. **い**のちを大切にし、
だれもが安心して暮らせる 福祉のまちをつくります。
1. **ち**きゅうを愛し、
自然も人も共生できる 住みよいまちをつくります。
1. **の**びやかに青少年が育ち、
個性を生かす 教育と文化のまちをつくります。
1. **み**どり豊かなふるさとを守り、
活力ある産業のまちをつくります。
1. **や**さしさと思いやりに満ち、
夢と希望があふれるまちをつくります。

平成19年3月28日制定

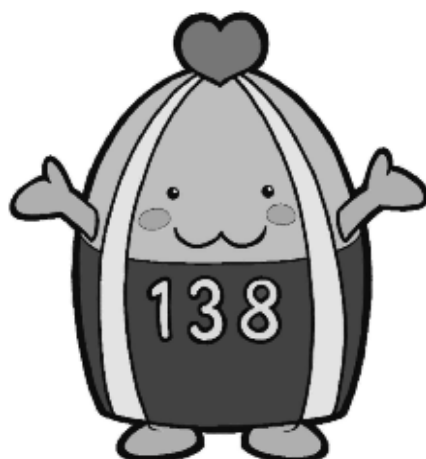

一宮市マスコットキャラクター「いちみん」

目 次

[概 要]	頁
1. 概況	1
2. 行政機構	2
[財 政]	
3. 令和元年度一般会計歳入歳出当初予算額	4
4. 平成30年度一般会計歳入歳出決算額	6
[市 税]	
5. 平成30年度市税決算見込額	8
6. 一般会計歳入総額中に占める市税の割合及び負担額	12
7. 市税税目別決算額	14
8. 平成30年度市税月別状況	18
(1) 調定額	18
(2) 収入済額	18
9. 市税の税率等	20
[市 民 税]	
10. 個人の市民税・県民税調定額及び負担額(現年度分)	26
11. 個人の市民税・県民税納税者数	28
12. 個人の市民税・県民税確定あん分比	28
13. 個人の市民税の納税義務者数等	30
14. 個人の市民税所得割額等に関する調	32
(1) 令和元年度所得の種類別課税状況	32
(2) 年度別総所得金額等課税状況対比表	34
(3) 令和元年度課税標準額段階別納税義務者数等の調	36
(4) 年度別所得控除等の人員対比表	37
(5) 年度別所得控除額等対比表	38
15. 法人市民税月別調定額	40
16. 業態別法人税割額(現事業年度分)	42
17. 組織別法人数	43
18. 資本金等別法人数	44
[固定資産税・都市計画税]	
19. 家屋に関する概要調書(令和元年度分)	45

20. 土地に関する概要調書(令和元年度分)	46
21. 償却資産に関する概要調書(令和元年度分)	48
22. 令和元年度都市計画税に関する調	50
(1)納税義務者数に関する調	50
(2)地積・床面積等に関する調(法定免税点以上のもの)	50
(3)決定価格及び課税標準額に関する調(法定免税点以上のもの)	50
23. 固定資産税の調定額(現年度当初調定分)	51
24. 都市計画税の調定額(現年度当初調定分)	51
25. 交付金の調定額.....	51
26. 固定資産税の課税標準額(法定免税点以上のもの)	52
27. 固定資産税の納税者数(法定免税点以上のもの)	52
28. 住宅に対する固定資産税の軽減額	52
29. 新增築家屋の棟数等	53
30. 固定資産評価審査委員会審査状況及び閲覧者数	53
[諸 税]	
31. 軽自動車税に関する調	54
(1)令和元年度軽自動車税調定額(現年度分)	54
(2)軽自動車税課税台数の推移	54
32. 市たばこ税調定額等	55
33. 入湯税調定額等	55
34. 事業所税月別調定額	56
35. 事業所税年度別課税状況(現年度分)	56
[国民健康保険税]	
36. 国民健康保険税に関する調	57
(1)納期(令和元年度)	57
(2)算定の基礎	57
(3)税率	57
(4)課税限度額	57
37. 平成30年度特別会計国民健康保険費決算見込額	58
38. 国民健康保険税決算額	58
39. 年度別国民健康保険費決算額(歳入)	59

40. 年度別国民健康保険費決算額(歳出)	59
41. 国保特別会計歳入総額中に占める国保税の割合及び負担額	60
42. 低所得者についての軽減	60
43. 納税世帯数	60
44. 国民健康保険税調定額(現年度分)	61
45. 国民健康保険被保険者資格得喪届の状況	62
(1)異動届出件数	62
(2)被保険者増減内訳	62
46. 国民健康保険の加入状況	62
[納 税]	
47. 平成30年度督促状発付状況	63
48. 平成30年度滞納処分状況	63
49. 平成30年度口座振替状況	64
50. 口座振替状況	64
[税務機構その他]	
51. 税務事務従事職員の特殊勤務手当	65
52. 徴税費	65
53. 税外収入	65
54. 税務機構及び事務分掌	66
55. 税務職員の構成	67
(1)年齢別職員数	67
(2)勤続年数	67
(3)税務事務経験年数	67
56. 税務事務電算処理状況	68
57. eLTAX(エルタックス)利用状況	68
別表1. 市税税目別調定額指数表	69
2. 市税税目別現年度分調定額指数表(図)	70
用語の解説	71

1. 概 況

市制施行 大正10年9月1日
 都市形態 商工業都市
 位 置 北緯 35度18分
 東経 136度48分
 面 積 113.82km²
 東西 15.3km
 南北 13.3km

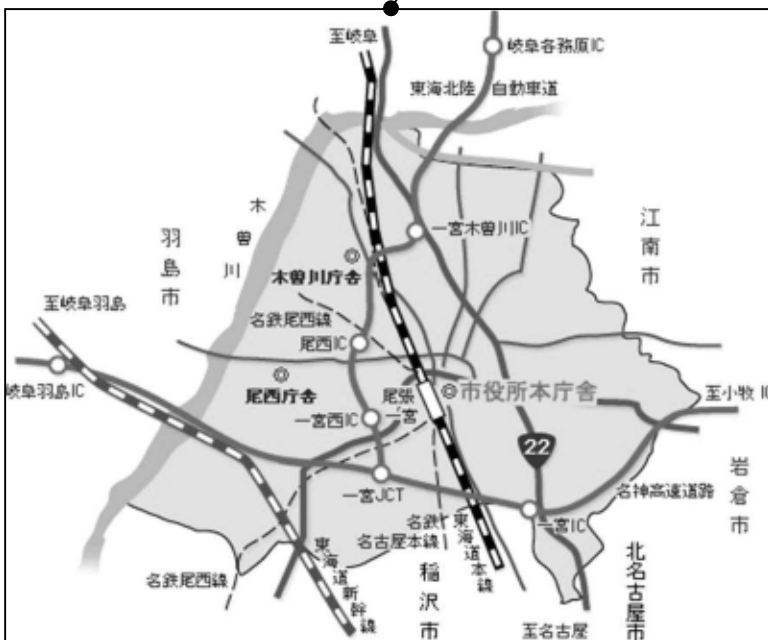
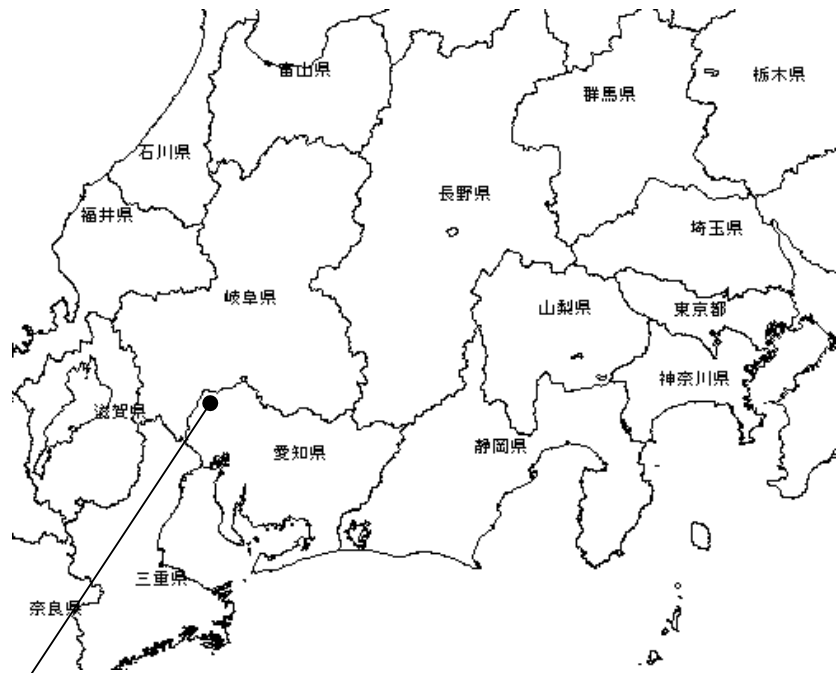

年	人 口 人	世 帯 数 世 帯	人口密度 1km ² 当たり 人
27	386,410	152,651	3,395
28	386,094	154,692	3,392
29	386,105	156,693	3,392
30	385,777	158,534	3,389
31	385,160	160,426	3,384

※ 各年4月1日現在

※ 平成27年度から面積算定方法が変更
 (113.91km²→113.82km²)

2. 行政機構

平成31年4月1日現在

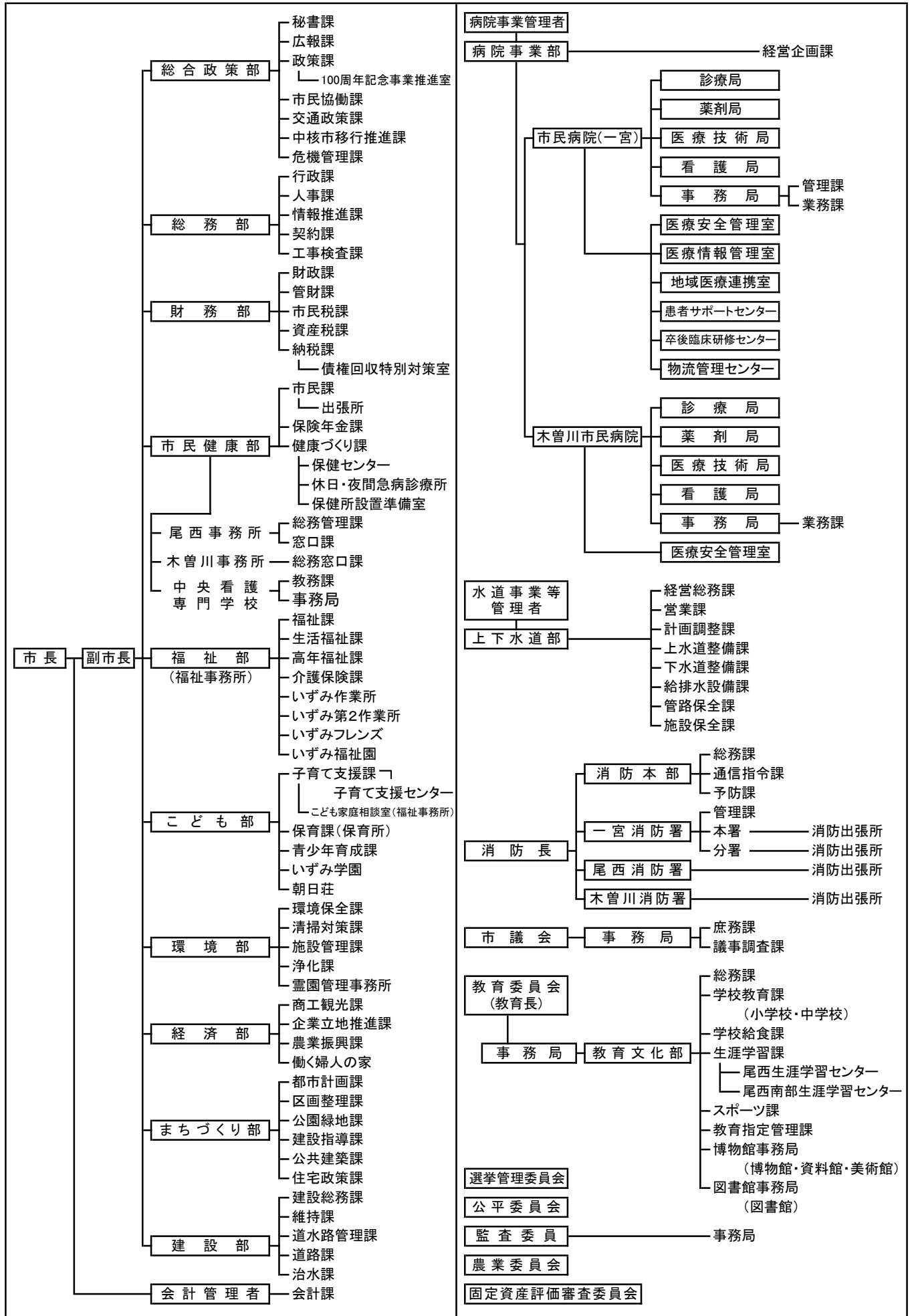

3. 令和元年度一般会計歳入歳出当初予算額

歳 入			歳 出		
区 分	予 算 額	構 成 比	区 分	予 算 額	構 成 比
	千円	%		千円	%
市 税	49,980,000	44.0	議 会 費	612,709	0.5
市 民 税	23,863,743	21.0	総 務 費	7,936,164	7.0
固 定 資 産 税	19,729,002	17.4	徴 税 費	1,228,542	1.1
軽 自 動 車 税	769,001	0.7	そ の 他	6,707,622	5.9
市 た ば こ 税	1,800,002	1.6	民 生 費	47,209,973	41.6
入 湯 税	249	0.0	衛 生 費	7,719,872	6.8
事 業 所 税	940,002	0.8	労 働 費	194,243	0.2
都 市 計 画 税	2,878,001	2.5	農 林 水 産 業 費	208,252	0.2
地 方 譲 与 税	934,000	0.8	商 工 費	2,857,077	2.5
利 子 割 交 付 金	60,000	0.1	土 木 費	8,456,820	7.5
配 当 割 交 付 金	310,000	0.3	消 防 費	4,049,916	3.6
株 式 等 譲 渡 所 得 割 交 付 金	220,000	0.2	教 育 費	9,770,601	8.6
地 方 消 費 税 交 付 金	6,700,000	5.9	公 債 費	9,150,223	8.1
自 動 車 取 得 税 交 付 金	270,000	0.2	諸 支 出 金	15,254,150	13.4
環 境 性 能 割 交 付 金	110,000	0.1			
地 方 特 例 交 付 金	685,000	0.6	予 備 費	10,000	0.0
地 方 交 付 税	9,700,000	8.5			
交 通 安 全 対 策 特 別 交 付 金	62,000	0.1			
分 担 金 及 び 負 担 金	1,212,661	1.1			
使 用 料 及 び 手 数 料	1,649,672	1.5			
国 庫 支 出 金	17,522,334	15.4			
県 支 出 金	8,374,930	7.4			
財 産 収 入	313,519	0.3			
寄 附 金	24,055	0.0			
繰 入 金	3,254,206	2.9			
繰 越 金	2,439,747	2.2			
諸 収 入	2,465,576	2.1			
市 債	7,142,300	6.3			
合 計	113,430,000	100.0	合 計	113,430,000	100.0

令和元年度一般会計当初予算額構成図

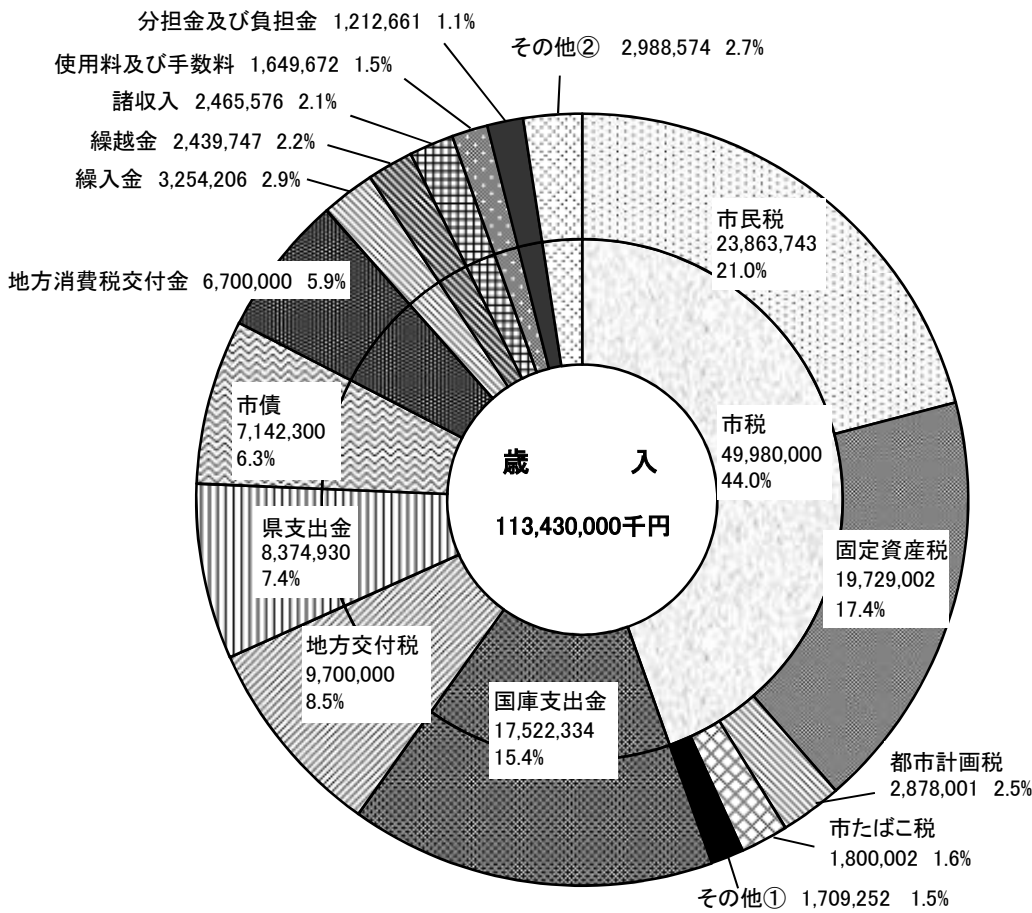

その他①

事業所税	940,002	0.8%
軽自動車税	769,001	0.7%
入湯税	249	0.0%

その他②

地方譲与税	934,000	0.8%
地方特例交付金	685,000	0.6%
財産収入	313,519	0.3%
配当割交付金	310,000	0.3%
自動車取得税交付金	270,000	0.2%
株式等譲渡所得割交付金	220,000	0.2%
環境性能割交付金	110,000	0.1%
交通安全対策特別交付金	62,000	0.1%
利子割交付金	60,000	0.1%
寄附金	24,055	0.0%

その他③

議会費	612,709	0.5%
農林水産業費	208,252	0.2%
労働費	194,243	0.2%
予備費	10,000	0.0%

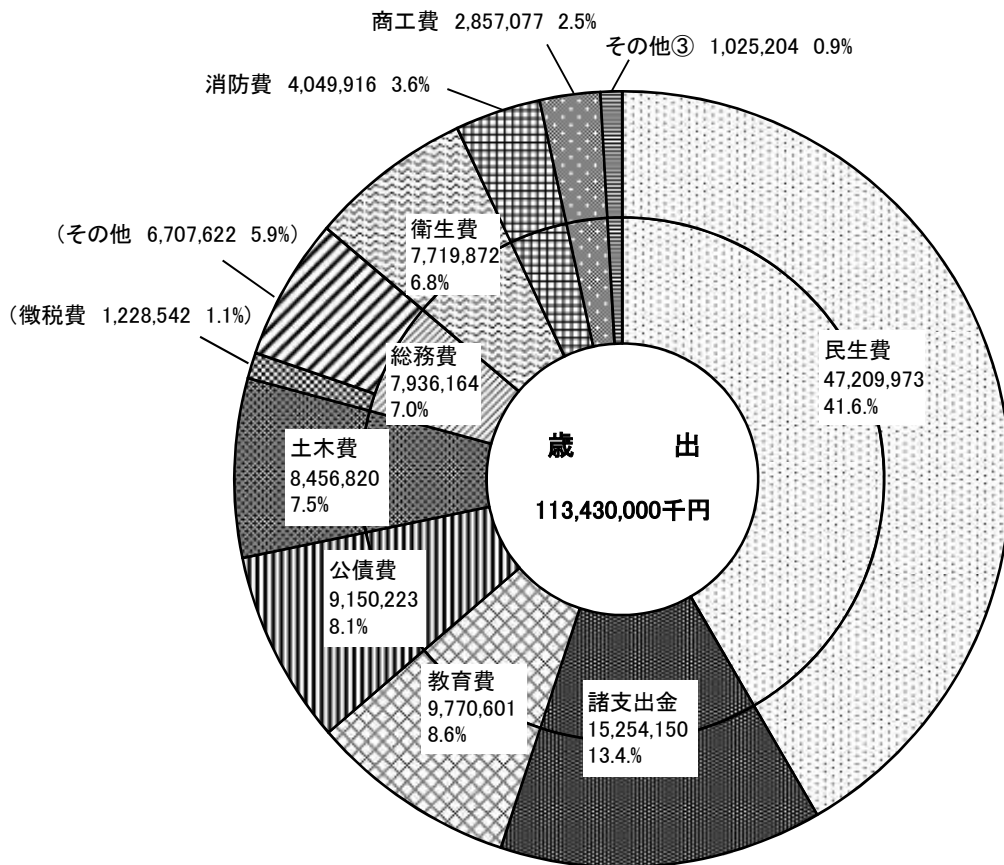

4. 平成30年度一般会計歳入歳出決算額

歳 入				歳 出			
区 分	予 算	決 算		区 分	予 算	決 算	
	現 額	額	構 成 比		現 額	額	構 成 比
	千円	千円	%		千円	千円	%
市 税	49,912,997	50,378,182	42.7	議 会 費	603,971	595,721	0.5
市 民 税	23,997,791	24,116,400	20.5	総 務 費	7,466,051	7,316,436	6.4
固定資産税	19,419,001	19,583,522	16.6	徴 税 費	1,105,970	1,094,001	1.0
軽自動車税	751,001	759,379	0.6	そ の 他	6,360,081	6,222,435	5.4
市たばこ税	2,030,002	2,127,917	1.8	民 生 費	45,646,904	44,883,156	39.0
入 湯 税	249	302	0.0	衛 生 費	7,320,810	7,187,434	6.2
事業所税	890,002	923,090	0.8	労 働 費	181,929	172,409	0.1
都市計画税	2,824,951	2,867,572	2.4	農 林 水 産 業 費	202,410	192,311	0.2
地方譲与税	990,000	962,182	0.8	商 工 費	2,308,846	2,259,339	2.0
利子割交付金	80,000	108,831	0.1	土 木 費	9,565,334	9,272,927	8.0
配当割交付金	300,000	310,092	0.3	消 防 費	4,242,294	4,228,143	3.7
株式等譲渡 所得割交付金	250,000	235,261	0.2	教 育 費	13,332,106	12,680,361	11.0
地方消費税金 交 付 金	6,720,000	6,835,397	5.8	公 債 費	9,088,654	9,080,929	7.9
自動車取得税金 交 付 金	540,000	555,348	0.5	諸 支 出 金	17,486,923	17,333,184	15.0
地方特例交付金	348,262	348,262	0.3	予 備 費	10,000	0	0.0
地方交付税	9,742,697	9,868,420	8.4				
交通安全対策 特別交付金	69,000	63,803	0.1				
分担金及び 負 担 金	1,777,067	1,793,479	1.5				
使用料及び 手 数 料	1,681,698	1,762,666	1.5				
国庫支出金	16,962,330	16,828,258	14.2				
県 支 出 金	8,088,934	8,058,980	6.8				
財 産 収 入	267,808	329,185	0.3				
寄 附 金	77,962	79,937	0.1				
繰 入 金	2,621,291	2,620,457	2.2				
繰 越 金	2,581,536	2,582,416	2.2				
諸 収 入	2,901,350	3,046,654	2.5				
市 債	11,543,300	11,177,600	9.5				
合 計	117,456,232	117,945,410	100.0	合 計	117,456,232	115,202,350	100.0

平成30年度一般会計決算額構成図

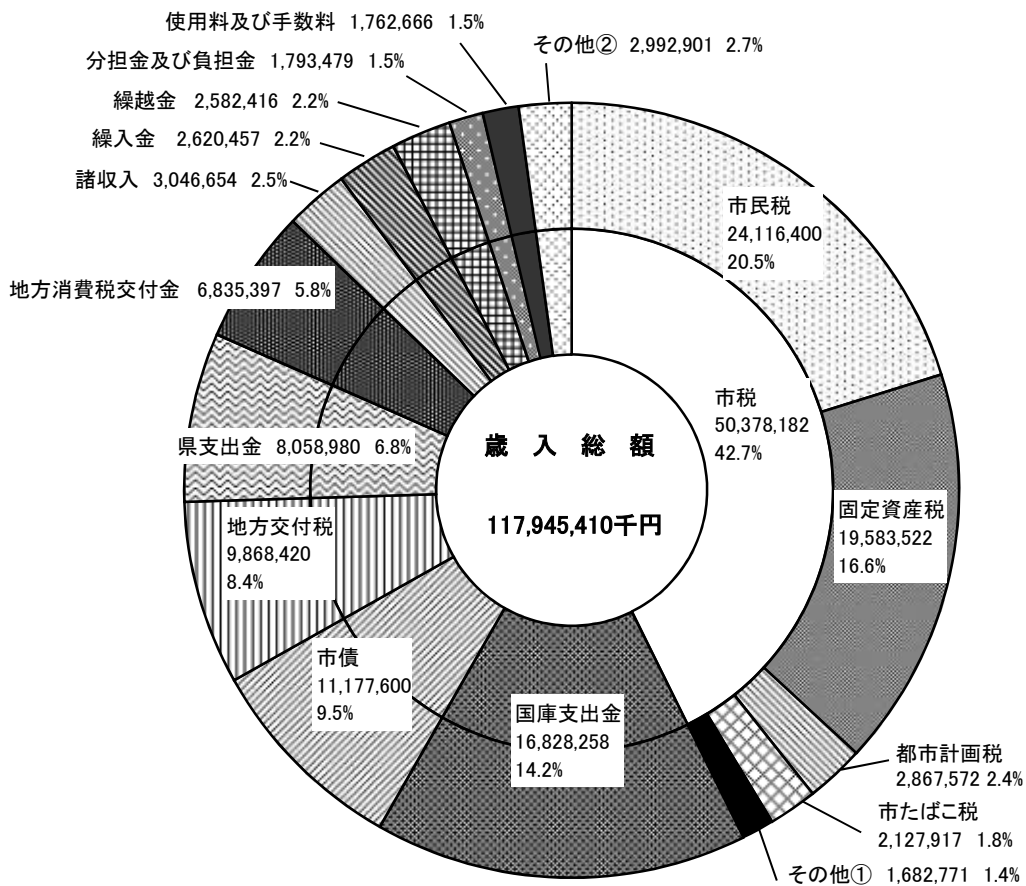

その他①

事業所税	923,090	0.8%
軽自動車税	759,379	0.6%
入湯税	302	0.0%

その他②

地方譲与税	962,182	0.8%
自動車取得税交付金	555,348	0.5%
地方特例交付金	348,262	0.3%
財産収入	329,185	0.3%
配当割交付金	310,092	0.3%
株式等譲渡所得割交付金	235,261	0.2%
利子割交付金	108,831	0.1%
寄附金	79,937	0.1%
交通安全対策特別交付金	63,803	0.1%

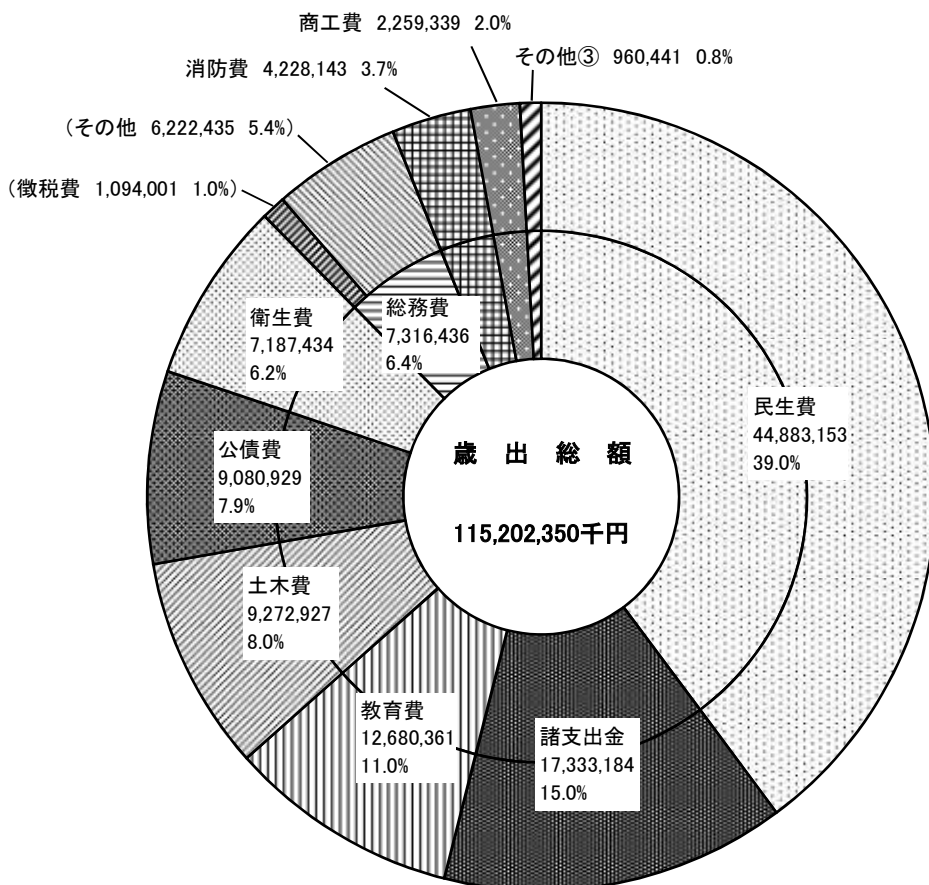

その他③

議会費	595,721	0.5%
農林水産業費	192,311	0.2%
労働費	172,409	0.1%
予備費	0	0.0%

5. 平成30年度市税決算見込額

区 分 税 目	調 定 済 額			
	現年課税分	滞納繰越分	合 計	
	A	B	C	前年比
	千円	千円	千円	%
I 普通税	46,529,763	1,366,645	47,896,408	100.2
1 法定普通税	46,529,763	1,366,645	47,896,408	100.2
(1) 市民税	24,083,826	767,110	24,850,936	101.1
(ア) 個人	21,225,681	740,467	21,966,148	99.7
① 均等割	660,961	23,058	684,019	100.4
② 所得割	20,564,720	717,409	21,282,129	99.7
(イ) 法人	2,858,145	26,643	2,884,788	113.1
① 均等割	883,189	8,233	891,422	99.7
② 法人税割	1,974,956	18,410	1,993,366	120.2
(2) 固定資産税	19,556,415	559,070	20,115,485	99.5
(ア) 純固定資産税	19,464,121	559,070	20,023,191	99.5
① 土地	7,825,413	224,770	8,050,183	100.1
② 家屋	9,454,616	271,566	9,726,182	98.2
③ 償却資産	2,184,092	62,734	2,246,826	102.6
(イ) 交付金 ※	92,294	0	92,294	99.7
(3) 軽自動車税	761,605	40,465	802,070	104.8
(4) 市たばこ税	2,127,917	0	2,127,917	96.5
II 目的税	3,786,478	81,188	3,867,666	101.4
1 入湯税	302	0	302	89.3
2 事業所税	923,090	0	923,090	108.0
3 都市計画税	2,863,086	81,188	2,944,274	99.5
合 計(I～II)	50,316,241	1,447,833	51,764,074	100.3

※用語の解説(71頁)参照

収 入 済 額				徴 収 率		
現年課税分	滞納繰越分	合 計		D/A	E/B	F/C
D	E	F	前年比	× 100	× 100	× 100
千円	千円	千円	%	%	%	%
46,167,023	420,195	46,587,218	100.7	99.2	30.7	97.3
46,167,023	420,195	46,587,218	100.7	99.2	30.7	97.3
23,868,284	248,116	24,116,400	101.6	99.1	32.3	97.0
21,019,315	242,371	21,261,686	100.2	99.0	32.7	96.8
654,534	7,547	662,081	100.9	99.0	32.7	96.8
20,364,781	234,824	20,599,605	100.2	99.0	32.7	96.8
2,848,969	5,745	2,854,714	113.3	99.7	21.6	99.0
880,353	1,775	882,128	99.9	99.7	21.6	99.0
1,968,616	3,970	1,972,586	120.5	99.7	21.6	99.0
19,423,066	160,456	19,583,522	99.8	99.3	28.7	97.4
19,330,772	160,456	19,491,228	99.8	99.3	28.7	97.3
7,771,800	64,510	7,836,310	100.5	99.3	28.7	97.3
9,389,842	77,941	9,467,783	98.6	99.3	28.7	97.3
2,169,130	18,005	2,187,135	103.0	99.3	28.7	97.3
92,294	0	92,294	99.7	100.0	—	100.0
747,756	11,623	759,379	105.3	98.2	28.7	94.7
2,127,917	0	2,127,917	96.5	100.0	—	100.0
3,767,664	23,300	3,790,964	101.7	99.5	28.7	98.0
302	0	302	89.3	100.0	—	100.0
923,090	0	923,090	108.0	100.0	—	100.0
2,844,272	23,300	2,867,572	99.9	99.3	28.7	97.4
49,934,687	443,495	50,378,182	100.8	99.2	30.6	97.3

平成30年度市税調定額構成図

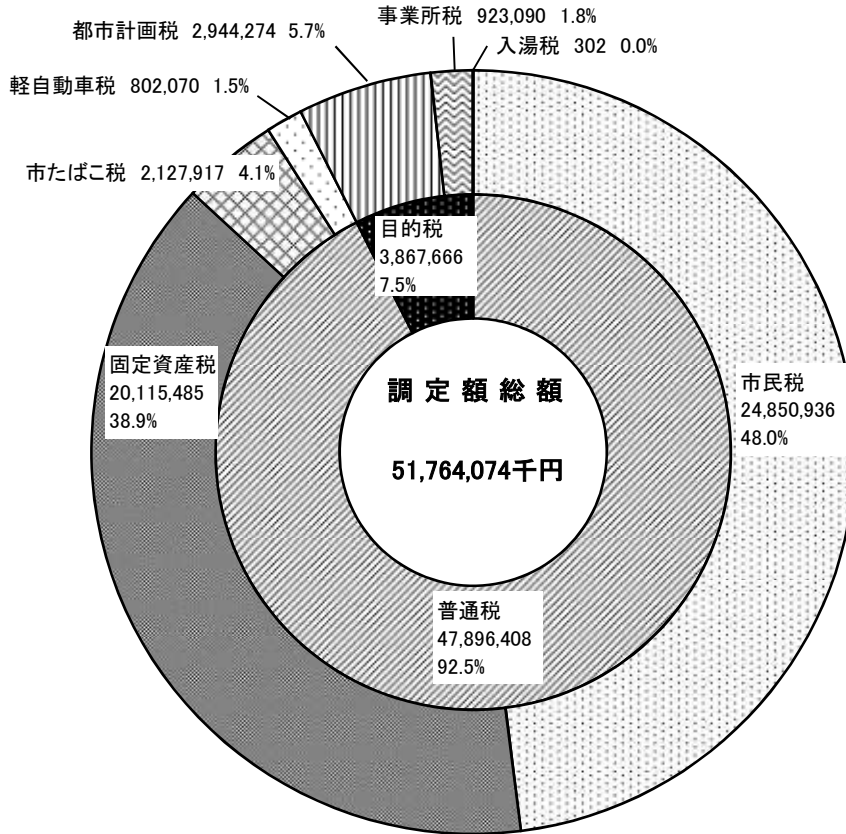

平成30年度市税決算額構成図

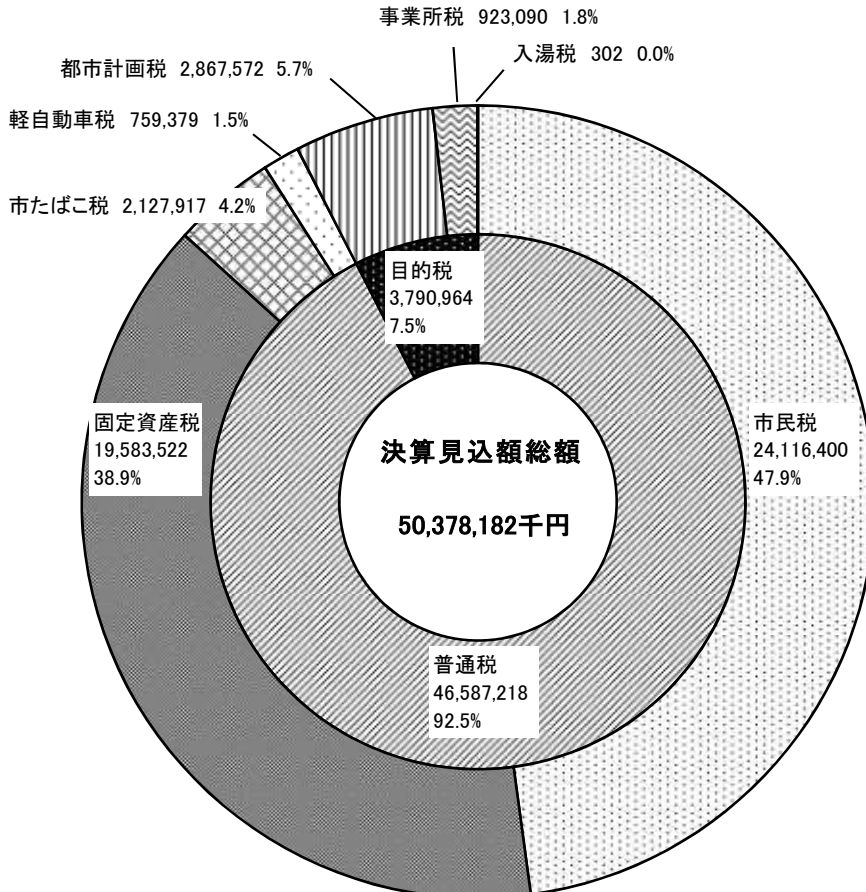

一般会計歳入総額の推移

単位:億円

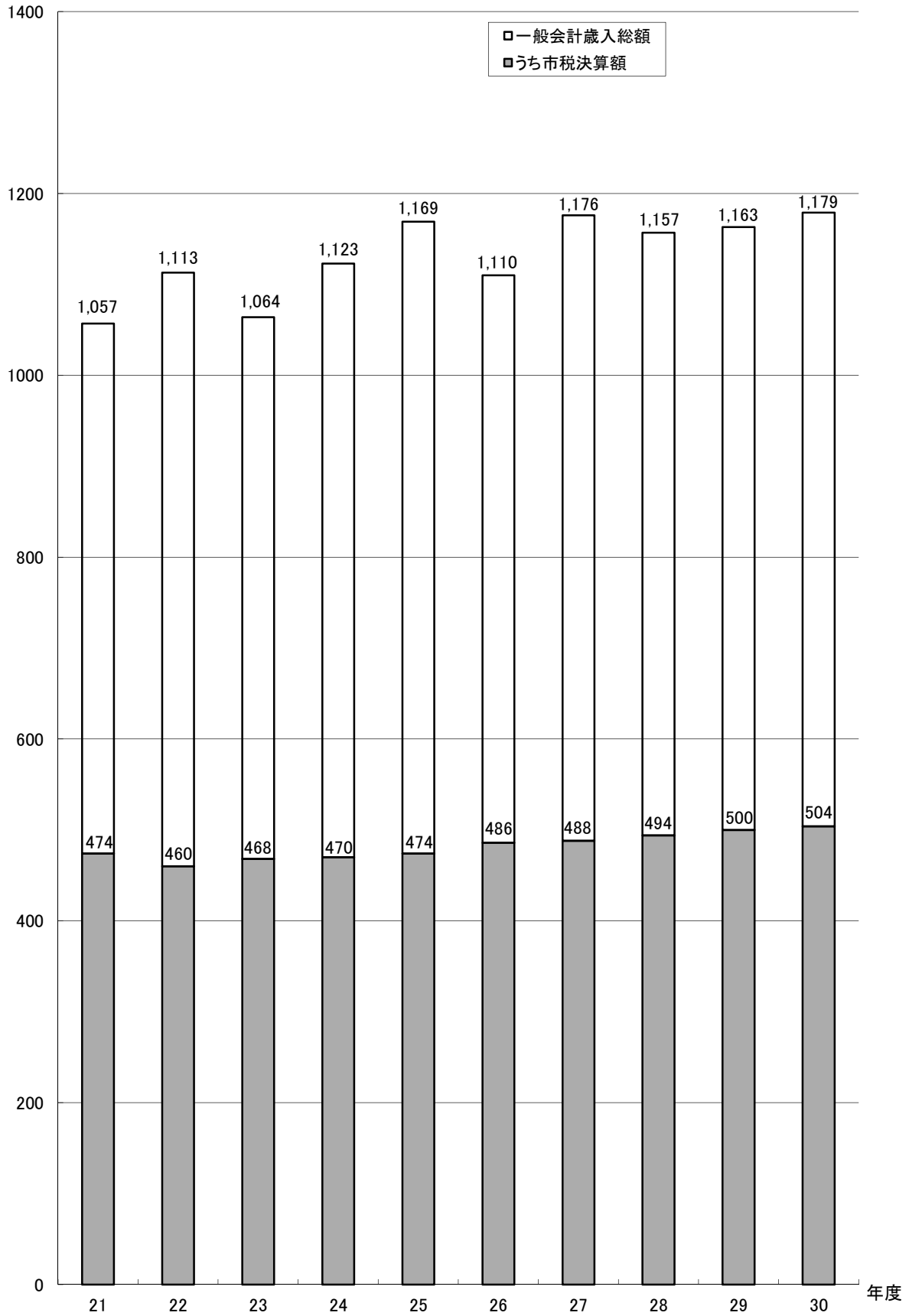

6. 一般会計歳入総額中に占める市税の割合及び負担額

年度	歳入総額 A 千円	市税決算額 B 千円	B/A %	人口 人	世帯数 世帯	市税負担額	
						1人当たり 円	1世帯当たり 円
21	105,731,330	47,397,458	44.8	384,706	143,259	123,204	330,852
22	111,334,355	46,009,916	41.3	385,772	144,838	119,267	317,665
23	106,380,605	46,803,189	44.0	386,132	146,178	121,210	320,179
24	112,307,978	47,014,801	41.9	386,390	147,585	121,677	318,561
25	116,906,259	47,433,629	40.6	386,447	148,759	122,743	318,862
26	110,953,246	48,619,255	43.8	386,429	150,754	125,817	322,507
27	117,568,711	48,789,358	41.5	386,410	152,651	126,263	319,614
28	115,715,600	49,391,222	42.7	386,094	154,692	127,925	319,288
29	116,261,587	50,002,898	43.0	386,105	156,693	129,506	319,114
30	117,945,410	50,378,182	42.7	385,160	160,426	130,798	314,028

◎人口・世帯数は各年4月1日現在

【1世帯当たり負担額】

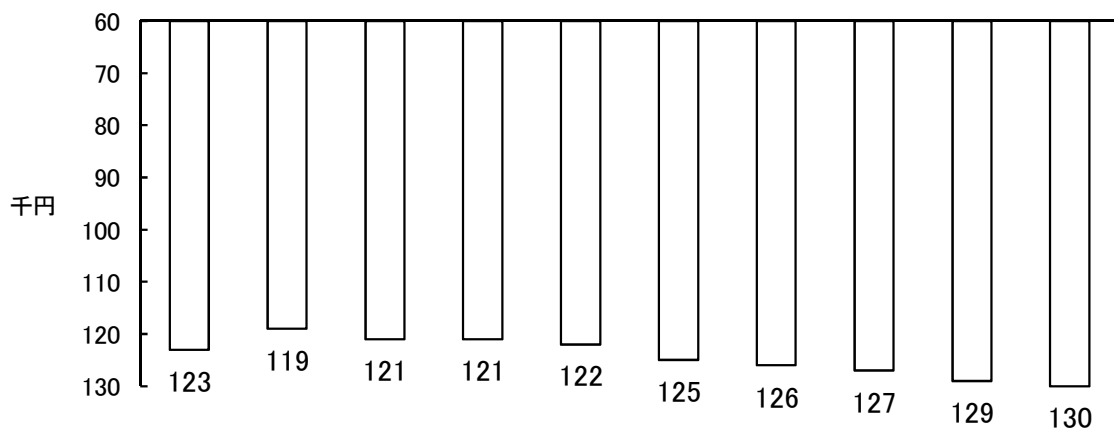
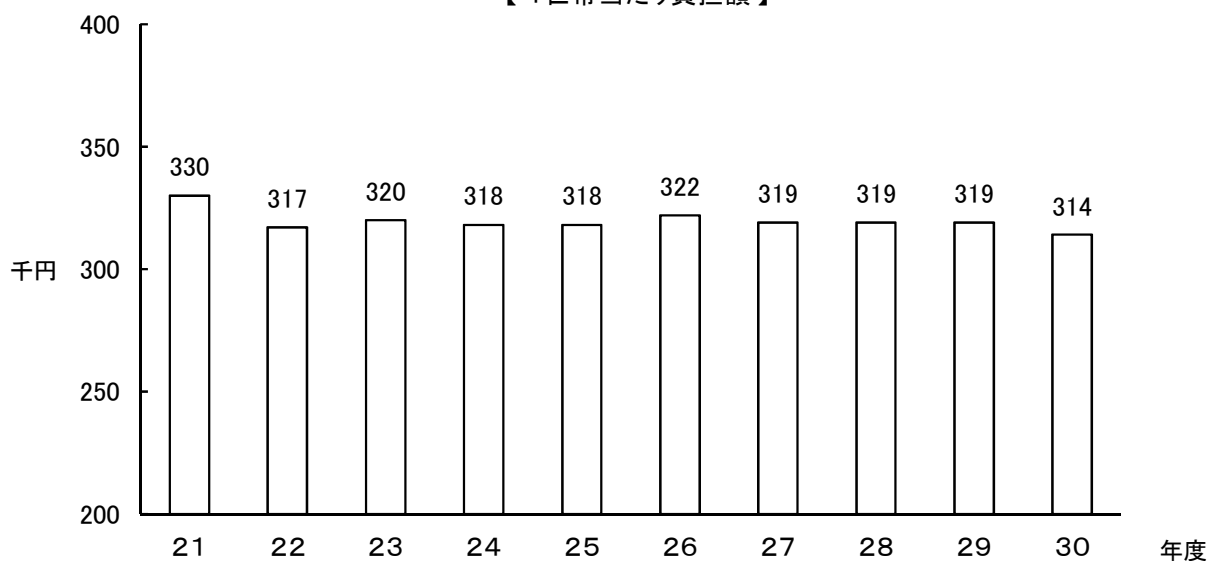

【1人当たり負担額】

主な税目・市税負担額

(単位: 円)

年 度	個人市民税		法人市民税		固定資産税	
	1人当たり	1世帯当たり	1人当たり	1世帯当たり	1人当たり	1世帯当たり
21	53,337	143,230	6,313	16,952	49,601	133,199
22	48,239	128,484	6,769	18,029	49,681	132,323
23	47,562	125,635	6,645	17,554	49,910	131,839
24	49,852	129,505	7,749	20,130	47,369	123,057
25	50,492	131,168	6,996	18,174	47,831	124,255
26	52,060	133,446	7,410	18,993	48,921	125,399
27	52,813	133,688	7,169	18,147	48,717	123,318
28	53,794	134,263	6,657	16,614	49,803	124,303
29	54,942	135,383	6,528	16,085	50,565	124,595
30	55,202	132,533	7,412	17,795	50,845	122,072

【1世帯当たり負担額】

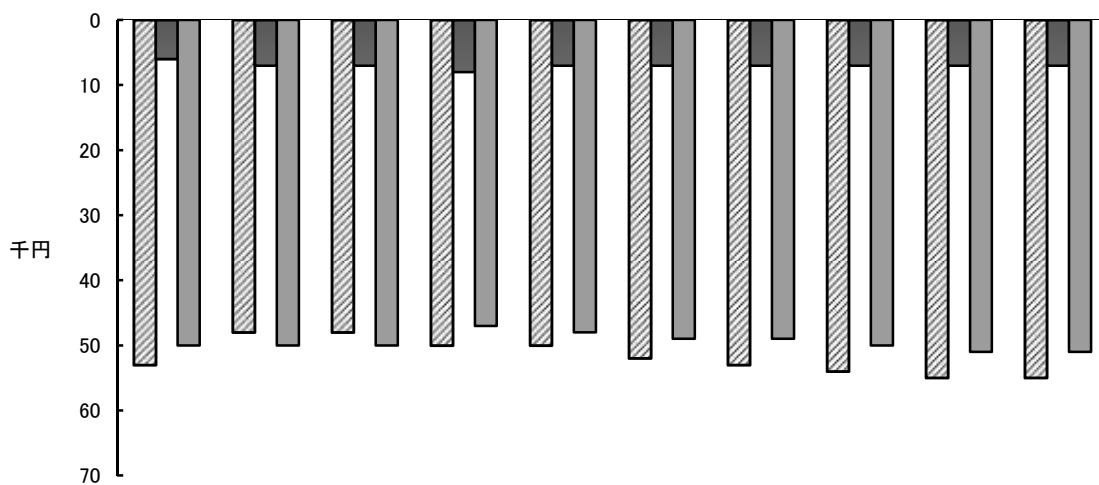
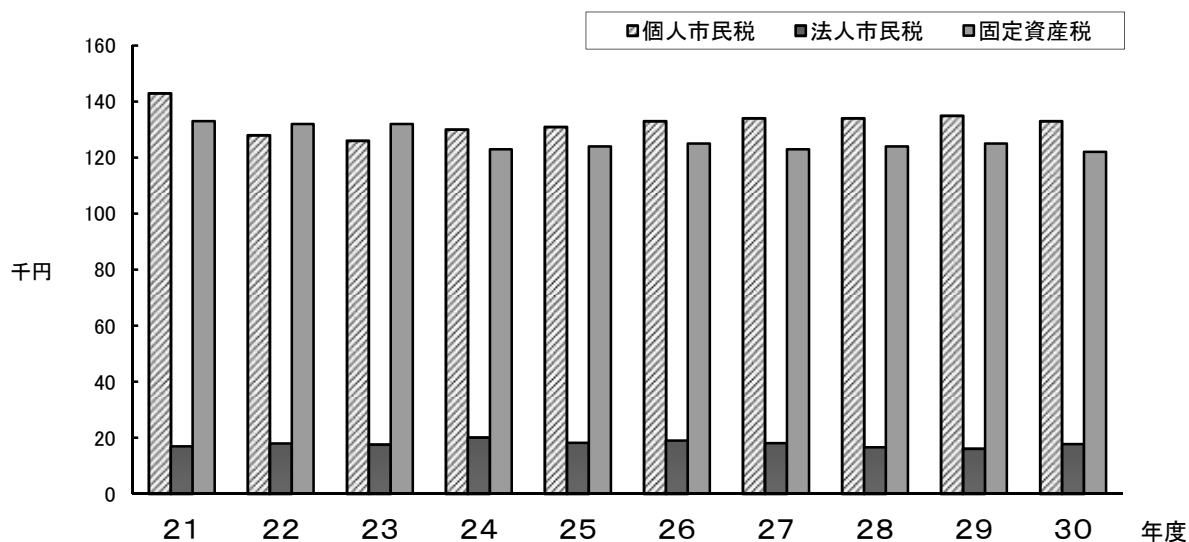

【1人当たり負担額】

7. 市税税目別決算額

区分 年度	総 計					市 民 税					市 個	
	調定額	収入額	収納率 %	前年比 %	構成比 %	調定額	収入額	収納率 %	前年比 %	構成比 %	調定額	収入額
26	51,259,182	48,619,255	94.8	102.5	100.0	24,447,719	22,980,893	94.0	103.4	47.3	21,539,693	20,117,591
27	51,049,620	48,789,358	95.6	100.3	100.0	24,429,897	23,177,759	94.9	100.9	47.5	21,620,568	20,407,618
28	51,311,904	49,391,222	96.3	101.2	100.0	24,388,672	23,339,566	95.7	100.7	47.3	21,784,249	20,769,486
29	51,596,160	50,002,898	96.9	101.2	100.0	24,583,329	23,733,953	96.5	101.7	47.5	22,031,601	21,213,512
30	51,764,074	50,378,182	97.3	100.8	100.0	24,850,936	24,116,400	97.0	101.6	47.9	21,966,148	21,261,686

区分 年度	固 定 資 産 税					固 定						
	調定額	収入額	収納率 %	前年比 %	構成比 %	土 地					家	
調定額						収入額	収納率 %	前年比 %	構成比 %	調定額	収入額	
26	19,966,162	18,993,671	95.1	102.3	39.1	8,060,193	7,665,842	95.1	101.2	15.8	9,690,721	9,216,596
27	19,748,571	18,914,436	95.8	99.6	38.8	8,066,400	7,724,137	95.8	100.8	15.8	9,458,737	9,057,397
28	20,038,416	19,320,408	96.4	102.1	39.1	8,043,001	7,753,482	96.4	100.4	15.7	9,697,627	9,348,546
29	20,226,113	19,615,808	97.0	101.5	39.2	8,042,705	7,798,909	97.0	100.6	15.6	9,901,913	9,601,756
30	20,115,485	19,583,522	97.4	99.8	38.9	8,050,183	7,836,310	97.3	100.5	15.6	9,726,182	9,467,783

区分 年度	軽 自 動 車 税					市 た ば こ 税					入 湯	
	調定額	収入額	収納率 %	前年比 %	構成比 %	調定額	収入額	収納率 %	前年比 %	構成比 %	調定額	収入額
26	623,692	571,996	91.7	103.9	1.2	2,434,847	2,434,847	100.0	95.9	5.0	268	268
27	639,086	590,695	92.4	103.3	1.2	2,436,993	2,436,993	100.0	100.1	5.0	293	293
28	736,511	689,329	93.6	116.7	1.4	2,349,176	2,349,176	100.0	96.4	4.8	323	323
29	765,689	721,248	94.2	104.6	1.4	2,206,032	2,206,032	100.0	93.9	4.4	338	338
30	802,070	759,379	94.7	105.3	1.5	2,127,917	2,127,917	100.0	96.5	4.2	302	302

区分 年度	税 収 入 額 (A)			徴 税 費 (B)					計	県 民 税 徴収取扱 委託金
	市 税	個人 の 県 民 税	合 計	人件費 (ア)	需用費 (イ)	報奨金等の 経 費	その他			
26	48,619,255	13,339,271	61,958,526	701,415	171,398	3	22,119	894,935	582,048	
27	48,789,358	13,537,189	62,326,547	692,699	201,810	3	15,382	909,894	575,637	
28	49,391,222	13,777,230	63,168,452	682,630	250,329	0	17,491	950,450	583,532	
29	50,002,898	14,071,771	64,074,669	689,672	211,793	3	17,523	918,991	587,857	
30	50,378,182	14,103,726	64,481,908	688,971	194,502	3	16,565	900,041	605,866	

(単位:千円)

民 税 内 訳								
人			法 人					
収納率	前年比	構成比	調定額	収入額	収納率	前年比	構成比	
%	%	%			%	%	%	%
93.4	103.1	41.4	2,908,026	2,863,302	98.5	105.9	5.9	
94.4	101.4	41.8	2,809,329	2,770,141	98.6	96.7	5.7	
95.3	101.8	42.1	2,604,423	2,570,080	98.7	92.8	5.2	
96.3	102.1	42.4	2,551,728	2,520,441	98.8	98.1	5.1	
96.8	100.2	42.2	2,884,788	2,854,714	99.0	113.3	5.7	

資 産 税 内 訳													
屋			償 却 資 産						交付金 ※1				
収納率	前年比	構成比	調定額	収入額	収納率	前年比	構成比	調定額	収入額	収納率	前年比	構成比	
%	%	%			%	%	%			%	%	%	%
95.1	103.4	18.9	2,125,989	2,021,974	95.1	101.5	4.2	89,259	89,259	100.0	98.3	0.2	
95.8	98.3	18.6	2,133,604	2,043,072	95.8	101.0	4.2	89,830	89,830	100.0	100.6	0.2	
96.4	103.2	18.9	2,206,001	2,126,593	96.4	104.1	4.3	91,787	91,787	100.0	102.2	0.2	
97.0	102.7	19.2	2,188,925	2,122,573	97.0	99.8	4.2	92,570	92,570	100.0	100.9	0.2	
97.3	98.6	18.8	2,246,826	2,187,135	97.3	103.0	4.3	92,294	92,294	100.0	99.7	0.2	

税			事 業 所 税						都 市 計 画 税				
収納率	前年比	構成比	調定額	収入額	収納率	前年比	構成比	調定額	収入額	収納率	前年比	構成比	
%	%	%			%	%	%			%	%	%	%
100.0	98.2	0.0	841,736	839,357	99.7	103.7	1.7	2,944,758	2,798,223	95.0	102.0	5.7	
100.0	109.3	0.0	877,275	876,901	100.0	104.5	1.8	2,917,505	2,792,281	95.7	99.8	5.7	
100.0	110.2	0.0	857,323	857,323	100.0	97.8	1.7	2,941,483	2,835,097	96.4	101.5	5.7	
100.0	104.6	0.0	854,838	854,838	100.0	99.7	1.7	2,959,821	2,870,681	97.0	101.3	5.8	
100.0	89.3	0.0	923,090	923,090	100.0	108.0	1.8	2,944,274	2,867,572	97.4	99.9	5.7	

税収入額に対する徴税費の割合 (B/A)	徴税職員数 ※2 (C)	徴税職員1人 当たりの人口 (1月1日) (C)	徴税職員1人 当たり徴税費 (ア+イ)/C	人 口 (1月1日) (人)
%	人	人		人
1.4	105	3,681	8,313	386,538
1.5	104	3,715	8,601	386,343
1.5	103	3,750	9,058	386,208
1.4	104	3,713	8,668	386,161
1.4	104	3,708	8,495	385,609

※1 用語の解説(71頁)参照

※2 徴税職員数は国保支弁職員を除く。

市税税目別決算額の推移

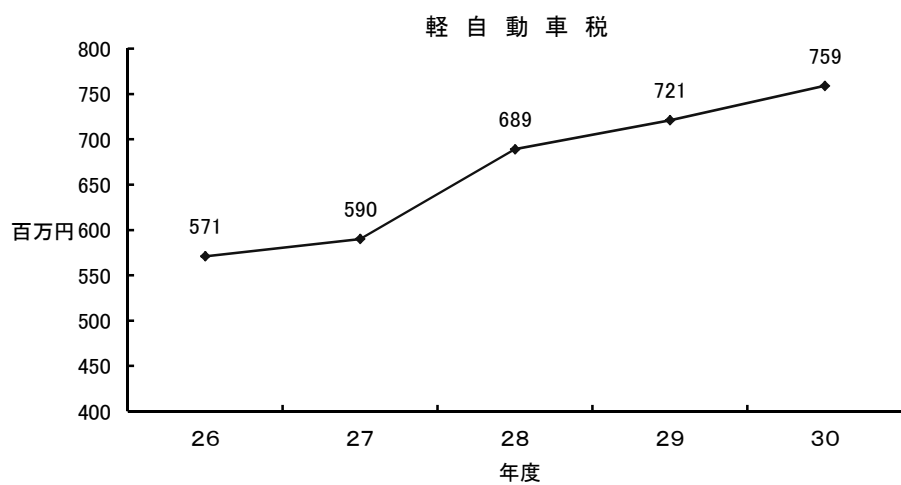
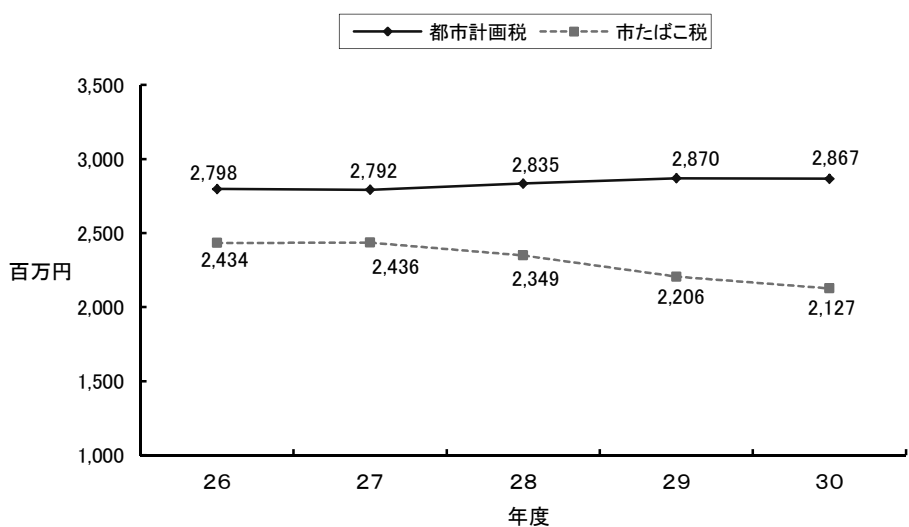
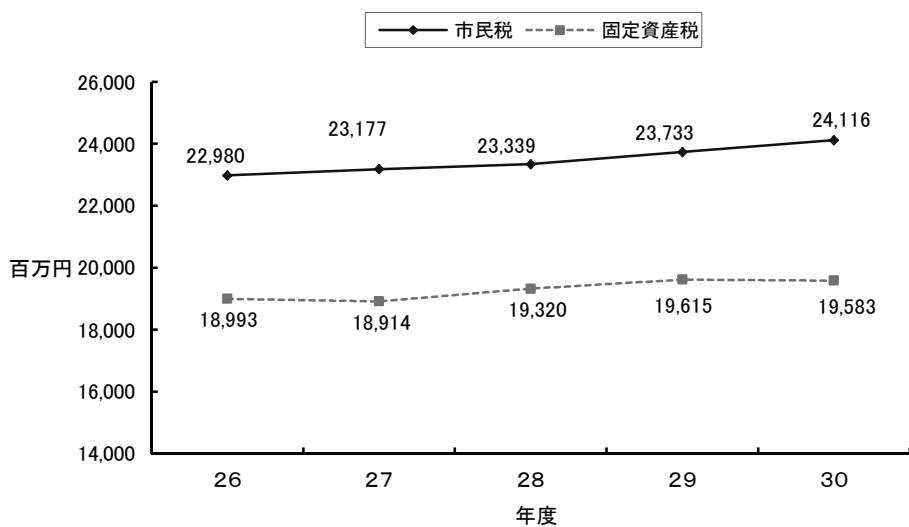

市税収納率推移表(平成26年度～平成30年度)

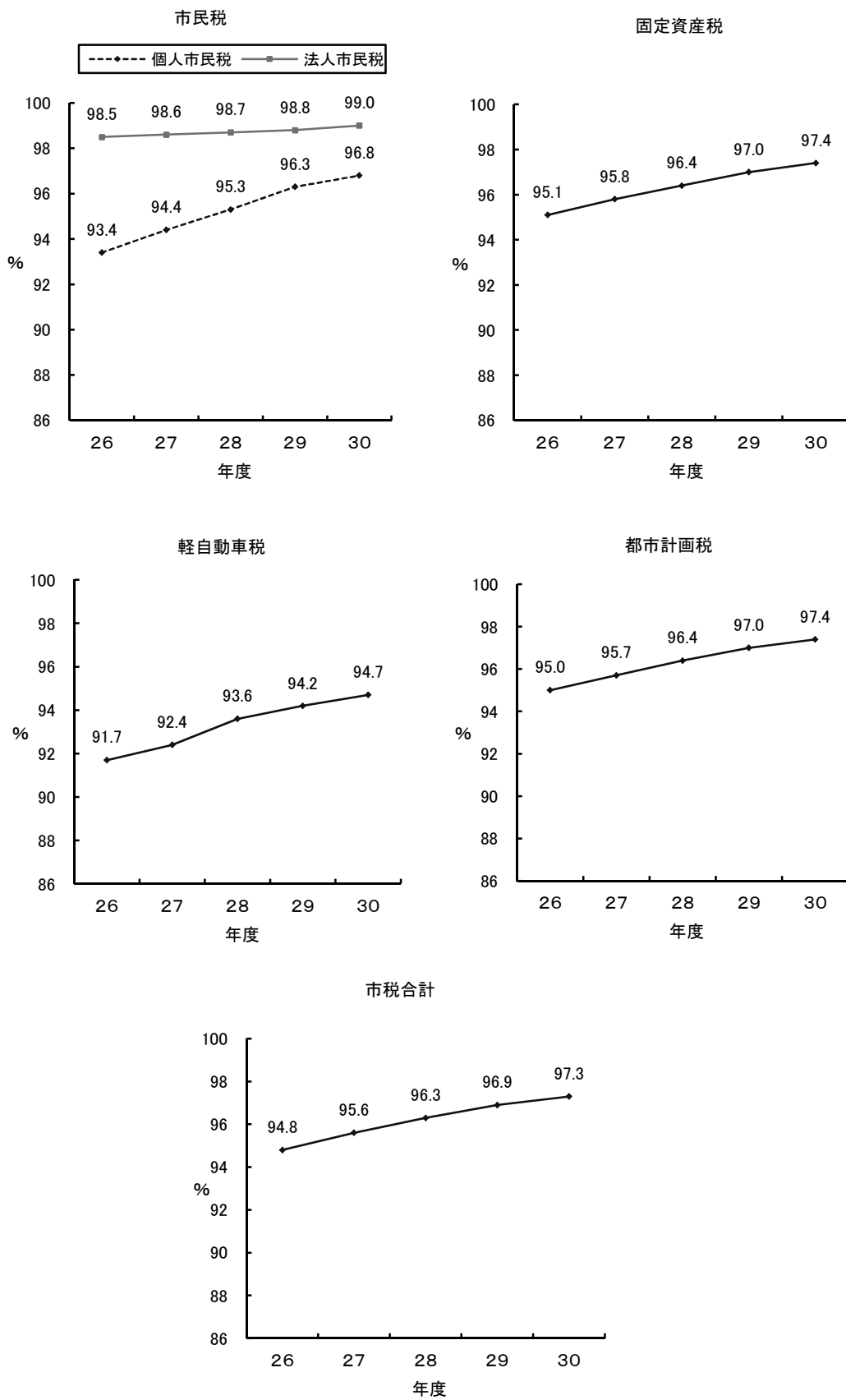

8. 平成30年度市税月別状況

(1) 調定額

区 分	4 月	5 月	6 月	7 月	8 月	9 月
市 民 税	3,243,294	14,273,599	5,385,373	192,563	164,323	173,280
固 定 資 産 税	19,945,978	6,504	155,521	7,119	△ 632	△ 90
軽 自 動 車 税	25,644	761,502	14,880	△ 55	△ 20	39
市 た ば こ 税	178,219	174,124	174,623	175,954	175,442	190,276
入 湯 税	29	26	25	24	24	28
事 業 所 税	126,424	434,614	29,842	25,864	76,468	31,061
都 市 計 画 税	2,921,667	486	22,388	12	15	0
市 税 計	26,441,255	15,650,855	5,782,652	401,481	415,620	394,594
累 計	26,441,255	42,092,110	47,874,762	48,276,243	48,691,863	49,086,457
調定累計割合(%)	51.1	81.3	92.5	93.3	94.1	94.8

(2) 収入済額

区 分	4 月	5 月	6 月	7 月	8 月	9 月
市 民 税	163,672	1,917,840	3,028,654	2,787,201	1,679,180	1,998,040
固 定 資 産 税	2,740,726	8,829,955	299,349	433,271	2,061,681	117,203
軽 自 動 車 税	664	335,082	353,096	33,661	12,326	3,922
市 た ば こ 税	44	352,123	40	350,490	175,614	43
入 湯 税	29	26	26	23	25	27
事 業 所 税	54,584	178,831	348,774	23,325	31,754	64,868
都 市 計 画 税	403,286	1,299,636	32,205	62,028	302,793	16,904
市 税 計	3,363,005	12,913,493	4,062,144	3,689,999	4,263,373	2,201,007
累 計	3,363,005	16,276,498	20,338,642	24,028,641	28,292,014	30,493,021
収入累計割合(%)	6.7	32.3	40.4	47.7	56.2	60.5

(単位:千円)

10 月	11 月	12 月	1 月	2 月	3 月	4・5月	計
162,937	608,027	288,308	87,097	161,847	108,729	1,558	24,850,935
△ 1,949	246	278	2,648	1,041	△ 488	△ 691	20,115,485
△ 68	107	4	28	1	25	△ 17	802,070
231,601	147,149	166,356	190,136	160,641	163,396	0	2,127,917
26	22	23	29	23	23	0	302
25,654	58,576	18,683	23,363	51,883	20,657	1	923,090
△ 389	△ 11	105	△ 102	242	△ 34	△ 105	2,944,274
417,812	814,116	473,757	303,199	375,678	292,308	746	51,764,073
49,504,269	50,318,385	50,792,142	51,095,341	51,471,019	51,763,327	51,764,073	
95.6	97.2	98.1	98.7	99.4	100.0	100.0	

(単位:千円)

10 月	11 月	12 月	1 月	2 月	3 月	4・5月	計
1,668,185	2,255,873	2,057,447	1,695,820	1,876,521	1,677,613	1,310,354	24,116,400
63,708	57,301	2,021,158	420,274	405,651	1,990,202	143,043	19,583,522
4,902	3,022	3,671	2,514	2,311	2,178	2,030	759,379
421,846	141,810	1,265	356,332	164,003	270	164,037	2,127,917
26	22	23	29	23	23	0	302
37,998	35,373	47,975	22,451	14,203	46,711	16,243	923,090
9,303	8,412	297,496	61,821	59,649	292,880	21,159	2,867,572
2,205,968	2,501,813	4,429,035	2,559,241	2,522,361	4,009,877	1,656,866	50,378,182
32,698,989	35,200,802	39,629,837	42,189,078	44,711,439	48,721,316	50,378,182	
64.9	69.9	78.7	83.7	88.8	96.7	100.0	

9. 市税の税率等

区分		年度	27	28	
市 民 税	青色事業専従者給与		支給額のうち、労務の対価として相当の金額を必要経費に参入	同 左	
	事業専従者控除		860,000円(配偶者) 500,000円(その他の親族)	同 左	
	所得	雑 損		総所得金額等の1/10を超える額	同 左
		医 療 費		総所得金額等の5/100(10万円を超える場合は10万円)を超える額(最高200万円)	同 左
		社会保険料		全 額	同 左
		小規模企業共済掛金		全 額	同 左
		生命保険料		(1) 新契約 一般生命保険料・介護医療保険料・個人年金保険料とも下記により求めた金額 ① 全額(支払額が12,000円以下) ② 支払額×1/2+6,000円(12,000円超 32,000円以下) ③ 支払額×1/4+14,000円(32,000円超 56,000円以下) ④ 一律28,000円(56,000円超) 複数ある場合・・・それぞれ求めた金額の合計額 (最高限度額70,000円) (2) 旧契約 一般生命保険料・個人年金保険料とも下記により求めた金額 ⑤ 全額(支払額が15,000円以下) ⑥ 支払額×1/2+7,500円(15,000円超 40,000円以下) ⑦ 支払額×1/4+17,500円(40,000円超 70,000円以下) ⑧ 一律35,000円(70,000円超) 両方ある場合・・・それぞれ求めた金額の合計額 (最高限度額70,000円) (3) (1)と(2)両方の適用を受ける場合 一般生命保険料・個人年金保険料とも、(1)と(2)で求めた金額の合計額(それぞれの適用限度額28,000円) ※介護医療保険料と合わせて最高限度額70,000円	同 左
	控	地震保険料		地震 支払額×1/2(最高限度額25,000円) 旧長期 ① 全額(支払額が5,000円以下) ② 支払額×1/2+2,500円 (5,000円超 15,000円以下) ③ 一律10,000円(15,000円超) 両方の適用を受ける場合 それぞれ上記で求めた金額の合計額 (最高限度額25,000円)	同 左
	除	障害者	一 般	260,000円	同 左
			特 別	300,000円	同 左
			同居特別	530,000円	同 左
		寡婦	一 般	260,000円	同 左
			特 別	300,000円	同 左
寡 夫		260,000円	同 左		
勤 労 学 生		260,000円	同 左		
配偶者	一 般	330,000円	同 左		
	老 人	380,000円	同 左		

29	30	元
同 左	同 左	同 左
同 左	同 左	同 左
同 左	同 左	同 左
同 左	総所得金額等の5/100(10万円を超える場合は10万円)を超える額(最高200万円) 特例:セルフメディケーション税制 一定の取組を行った個人で、スイッチOTC医薬品の購入費用が1万2千円を超える額 (最高8万8千円)	同 左
同 左	同 左	同 左
同 左	同 左	同 左
同 左	同 左	同 左
同 左	同 左	同 左
同 左	同 左	同 左
同 左	同 左	同 左
同 左	同 左	同 左
同 左	同 左	同 左
同 左	同 左	同 左
同 左	同 左	同 左
同 左	同 左	同 左
同 左	同 左	同 左
同 左	同 左	同 左

市税の税率等(続)

区分		年度	27	28		
市	所得控除	配偶者特別	合計所得45万円未満 330,000円 合計所得45万円以上 760,000円－合計所得金額 (合計所得金額は5万円の整数倍とし 5万円未満の端数は切り捨て) 合計所得75万円以上76万円未満 3万円	同 左		
		一般	330,000円	同 左		
		特定	450,000円	同 左		
		老人 同居老親等	450,000円	同 左		
		同居老親以外	380,000円	同 左		
	基礎控除	330,000円	同 左			
民	税額控除	寄附金	以下の①～④に対する寄附 ① 地方公共団体、② 愛知県共同募金会及び日本赤十字社愛知県支部、③ 一宮市が条例で指定する団体、④ 認定NPO法人以外のNPO法人に対する寄附金のうち条例で定めるもの 基本控除額 (「①②③④の寄附金額」と「総所得金額等×30%」のいずれか少ない方の額－2千円)×6% 特例控除額(所得割額の10%を限度) (①の寄附金額－2千円)×(90－所得税の限界税率×1.021)%×3/5 ①に対する寄附金について、基本控除額に特例控除額が加算される	以下の①～④に対する寄附 ① 地方公共団体、② 愛知県共同募金会及び日本赤十字社愛知県支部、③ 一宮市が条例で指定する団体、④ 認定NPO法人以外のNPO法人に対する寄附金のうち条例で定めるもの 基本控除額 (「①②③④の寄附金額」と「総所得金額等×30%」のいずれか少ない方の額－2千円)×6% 特例控除額(所得割額の20%を限度) (①の寄附金額－2千円)×(90－所得税の限界税率×1.021)%×3/5 ①に対する寄附金について、基本控除額に特例控除額が加算される		
		個人	所得割 均等割	一律 6% 3,500円	同 左 同 左	
税	法人	法人税割	12.3/100(ただし、平成26年10月1日以後に開始する事業年度分から9.7/100)	9.7/100		
		均等割	資本金等 下記以外の法人等	従業員数	税 額	同 左
			千万円以下	50人以下	50千円	
			千万円以下	50人超	120千円	
			千万円超 1億円以下	50人以下	130千円	
			千万円超 1億円以下	50人超	150千円	
			1億円超 10億円以下	50人以下	160千円	
			1億円超 10億円以下	50人超	400千円	
			10億円超	50人以下	410千円	
			10億円超 50億円以下	50人超	1,750千円	
50億円超	50人超	3,000千円				

29	30	元
同 左	同 左	納税義務者の合計所得金額(900万円以下900万円超950万円以下、950万円超1,000万円以下)及び、配偶者の合計所得金額38万円超123万円以下の場合、それぞれの段階に応じて控除額を適用する。
同 左	同 左	同 左
同 左	同 左	同 左
同 左	同 左	同 左
同 左	同 左	同 左
同 左	同 左	同 左
同 左	同 左	同 左
同 左	同 左	同 左
同 左	同 左	同 左
同 左	同 左	9. 7/100(ただし、令和元年10月1日以後に開始する事業年度分から6/100)
同 左	同 左	同 左

市税の税率等(続)

区分		年度	27	28				
固定資産税	税率		1.4/100	同左				
	免税点	土地	300,000円	同左				
		家屋	200,000円	同左				
		償却資産	1,500,000円	同左				
軽自動車税	税率	軽自動車税(種別割) 〔注1〕	車種	種別	年税額	年税額		
			原動機付自転車	50cc以下	1,000円	2,000円		
				90cc以下	1,200	2,000		
				125cc以下	1,600	2,400		
				ミニカー	2,500	3,700		
			軽自動車	二輪のもの	2,400	3,600		
				三輪のもの	3,900(3,100)	3,900(3,100)[4,600]		
				四輪以上のもの	乗用	営業用	6,900(5,500)	6,900(5,500)[8,200]
					乗用	自家用	10,800(7,200)	10,800(7,200)[12,900]
				貨物	営業用	3,800(3,000)	3,800(3,000)[4,500]	
					自家用	5,000(4,000)	5,000(4,000)[6,000]	
			雪上車	2,400	3,600			
			小型特殊自動車	農耕作業用	1,600	2,400		
				その他のもの	4,700	5,900		
二輪の小型自動車		4,000	6,000					
環境性能割	〔注2〕	電気軽自動車及び天然ガス軽自動車(平成30年排出ガス規制適合又は平成21年排出ガス規制からNOx10%低減達成車)						
		ガソリン車 ハイブリッド車	平成30年排出ガス規制からNOx50%低減達成車又は平成17年排出ガス規制からNOx75%低減達成車	2020年度燃費基準+20%達成				
				2020年度燃費基準+10%達成				
				2020年度燃費基準達成				
上記以外								
市たばこ税	税率		1,000本につき5,262円 ただし、紙巻たばこ三級品(※)は、1,000本につき2,495円	1,000本につき5,262円 ただし、紙巻たばこ三級品(※)は、1,000本につき2,925円				
特別土地	税率	取得分	3/100	同左				
		保有分	1.4/100	同左				
保有税	免税点		5,000㎡未満	同左				
入湯税	税率		入湯客1人1日につき150円	同左				
都市計画税	税率		0.3/100	同左				
	免税点		固定資産税が免税となるもの	同左				
事業所税	税率	資産割	1㎡につき600円	同左				
		従業者割	従業者給与総額の100分の0.25	同左				
	免税点	資産割	合計床面積1,000㎡以下	同左				
		従業者割	合計従業者数100人以下	同左				

◎軽自動車税のうち、三輪、四輪の()内は初度検査年月が平成27年3月以前のもの

◎軽自動車税のうち、三輪、四輪の【 】内は最初の新規検査から13年を経過したもの(ただし、電気自動車等を除く)

〔注1〕従来の軽自動車税は令和元年10月1日から種別割と呼称されます。

〔注2〕軽自動車税は令和元年10月1日から環境性能割が導入されます。

※用語の解説(71頁)参照

29	30	元
同 左	同 左	同 左
同 左	同 左	同 左
同 左	同 左	同 左
同 左	同 左	同 左
同 左	同 左	同 左
同 左	同 左	同 左
—	—	非課税
—	—	
—	—	
—	—	非課税[注3]
—	—	1%[注3]
1,000本につき5,262円 ただし、紙巻たばこ三級品(※)は、 1,000本につき3,355円	1,000本につき5,262円 (H30.10.1以後5,692円) ただし、紙巻たばこ三級品(※)は、 1,000本につき4,000円	1,000本につき5,692円 ただし、紙巻たばこ三級品(※)は、 1,000本につき4,000円 (R1.10.1以後5,692円)
同 左	同 左	同 左
同 左	同 左	同 左
同 左	同 左	同 左
同 左	同 左	同 左
同 左	同 左	同 左
同 左	同 左	同 左
同 左	同 左	同 左
同 左	同 左	同 左
同 左	同 左	同 左
同 左	同 左	同 左

[注3]表中の環境性能割の税率は、臨時的軽減(令和元年10月1日から令和2年9月30日までの間に自家用の軽自動車を購入する場合、環境性能割の税率1%分が軽減)適用後の金額

10. 個人の市民税・県民税調定額及び負担額(現年度分)

6月1日現在

区分		年度	27	28	29	30	元
調 定 額	市民税	普通徴収	千円 3,735,877	千円 3,802,247	千円 3,885,377	千円 3,778,096	千円 3,908,306
		年金特徴	747,125	754,523	785,993	787,832	797,600
		特別徴収	15,692,936	15,947,778	16,243,180	16,461,765	16,752,082
		計	20,175,938	20,504,548	20,914,550	21,027,693	21,457,988
	県民税	普通徴収	2,475,808	2,520,582	2,576,307	2,503,915	2,589,810
		年金特徴	491,903	496,779	517,570	519,431	525,904
		特別徴収	10,418,564	10,587,159	10,783,052	10,928,274	11,120,010
	計	13,386,275	13,604,520	13,876,929	13,951,620	14,235,724	
	合計	33,562,213	34,109,068	34,791,479	34,979,313	35,693,712	
	前年比	% 101.8	% 101.6	% 102.0	% 100.5	% 102.0	
納税者数	普通徴収	人 31,378	人 28,833	人 28,182	人 28,415	人 27,832	
	年金特徴	24,869	26,801	27,060	27,368	27,758	
	特別徴収	123,939	127,197	129,699	131,445	133,924	
	計	180,186	182,831	184,941	187,228	189,514	
前年比	% 100.7	% 101.5	% 101.2	% 101.2	% 101.2		
人口	人 386,259	人 386,116	人 385,984	人 385,719	人 385,163		
世帯数	世帯 153,031	世帯 155,081	世帯 157,102	世帯 158,946	世帯 160,918		
特別徴収義務者数	件 26,030	件 26,678	件 27,204	件 27,072	件 27,593		
納税者 1人当たり 負担額	市民税	円 111,973	円 112,150	円 113,088	円 112,311	円 113,226	
	県民税	74,291	74,410	75,034	74,517	75,117	
	計	186,264	186,560	188,122	186,828	188,343	
前年比	% 101.0	% 100.2	% 100.8	% 99.3	% 100.8		
人口 1人当たり 負担額	市民税	円 52,234	円 53,105	円 54,185	円 54,516	円 55,711	
	県民税	34,656	35,234	35,952	36,170	36,960	
	計	86,890	88,339	90,137	90,686	92,671	
前年比	% 101.8	% 101.7	% 102.0	% 100.6	% 102.2		
1世帯当たり 負担額	市民税	円 131,842	円 132,218	円 133,127	円 132,295	円 133,347	
	県民税	87,474	87,725	88,331	87,776	88,466	
	計	219,316	219,943	221,458	220,071	221,813	
前年比	% 100.5	% 100.3	% 100.7	% 99.4	% 100.8		

◎調定額等は分離(退職)分を除く。

個人の市民税・県民税負担額推移表(現年度分)

納税者1人当たり負担額

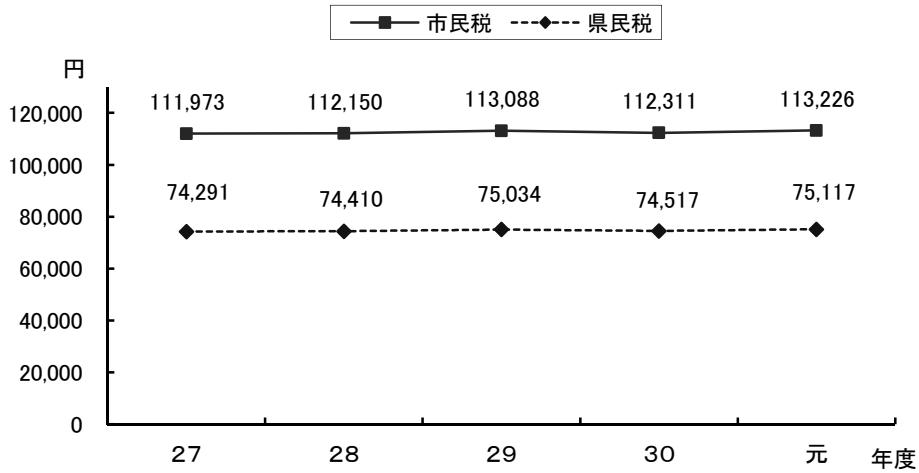

人口1人当たり負担額

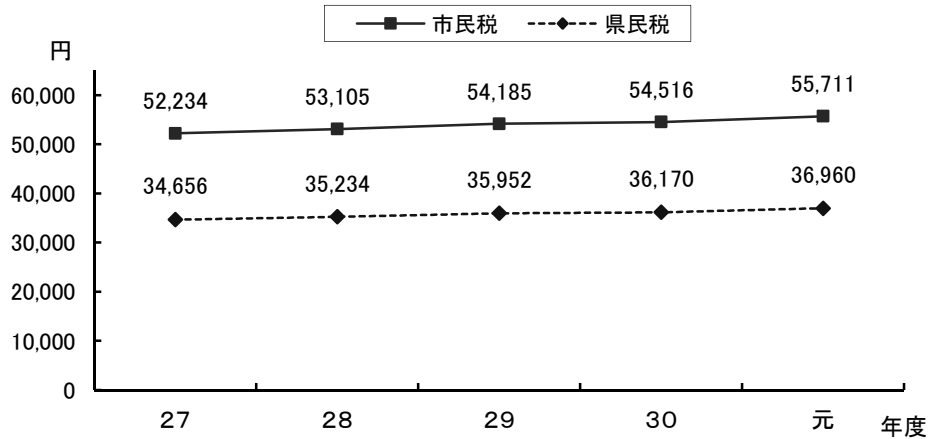

1世帯当たり負担額

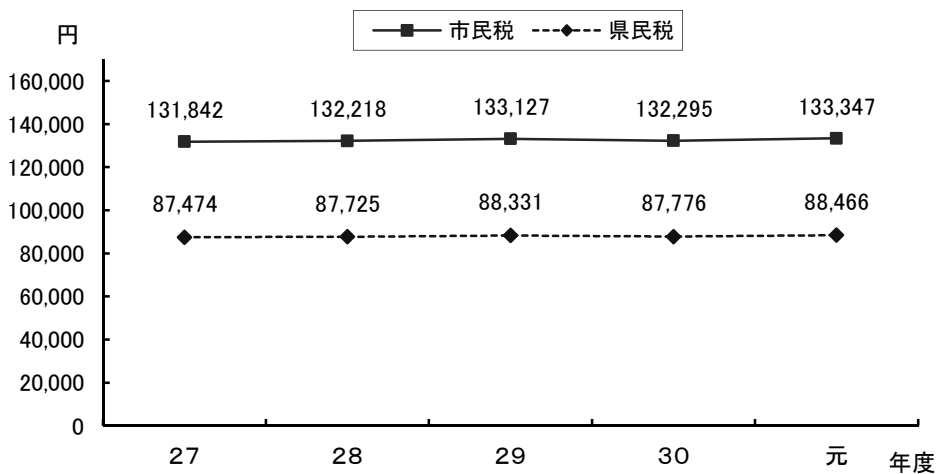

11. 個人の市民税・県民税納税者数

6月1日現在

区分	年度		27		28		29		30		元	
			人	%	人	%	人	%	人	%	人	%
普通徴収	均等割のみ		4,420	2.5	3,604	2.0	3,515	1.9	3,663	1.9	3,450	1.8
	所得割のみ		0	0.0	0	0.0	0	0.0	0	0.0	0	0.0
	均等割・所得割合算		26,958	15.0	25,229	13.8	24,667	13.3	24,752	13.2	24,382	12.9
	計		31,378	17.5	28,833	15.8	28,182	15.2	28,415	15.1	27,832	14.7
	前年比	%	94.1		91.9		97.7		100.8		97.9	
年金特別徴収	均等割のみ		4,164	2.3	4,898	2.7	4,946	2.7	4,981	2.7	5,168	2.7
	所得割のみ		0	0.0	0	0.0	0	0.0	0	0.0	0	0.0
	均等割・所得割合算		20,705	11.5	21,903	12.0	22,114	12.0	22,387	12.0	22,590	11.9
	計		24,869	13.8	26,801	14.7	27,060	14.7	27,368	14.7	27,758	14.6
	前年比	%	97.8		107.8		101.0		101.1		101.4	
特別徴収	均等割のみ		3,988	2.2	4,219	2.3	4,459	2.4	4,637	2.5	4,609	2.4
	所得割のみ		0	0.0	0	0.0	0	0.0	0	0.0	0	0.0
	均等割・所得割合算		119,951	66.6	122,978	67.2	125,240	67.7	126,808	67.7	129,315	68.2
	計		123,939	68.8	127,197	69.5	129,699	70.1	131,445	70.2	133,924	70.6
	前年比	%	103.1		102.6		102.0		101.3		101.9	
合計	均等割のみ		12,572	7.0	12,721	7.0	12,920	7.0	13,281	7.1	13,227	7.0
	所得割のみ		0	0.0	0	0.0	0	0.0	0	0.0	0	0.0
	均等割・所得割合算		167,614	93.0	170,110	93.0	172,021	93.0	173,947	92.9	176,287	93.0
	計		180,186	100.0	182,831	100.0	184,941	100.0	187,228	100.0	189,514	100.0
	前年比	%	100.7		101.5		101.2		101.2		101.2	

12. 個人の市民税・県民税確定あん分比※

(単位: %)

年度	27	28	29	30	元
市民税	60.12	60.12	60.12	60.12	60.12
県民税	39.88	39.88	39.88	39.88	39.88

◎元年度は特定あん分比

※用語の解説(71頁)参照

13. 個人の市民税の納税義務者数等

年 度	区 分 所得区分	均等割のみ納める者		所得割のみ納める者		均等割と所得割を	
		納税義務 者 数 A	均等割額 B	納税義務 者 数 C	所得割額 D	納税義務 者 数 E	均等割額 F
27	給 営 農 そ の 他 家屋敷等のみ※	人 6,261	千円 21,914	人 0	千円 0	人 136,253	千円 476,885
	与 業	1,134	3,969	0	0	7,175	25,113
	業	23	81	0	0	67	234
	の	5,079	17,777	0	0	24,221	84,773
	他	99	347	0	0		
	計	12,596	44,088	0	0	167,716	587,005
28	給 営 農 そ の 他 家屋敷等のみ※	人 6,303	千円 22,061	人 0	千円 0	人 138,296	千円 484,036
	与 業	1,089	3,812	0	0	7,228	25,298
	業	14	49	0	0	98	343
	の	5,340	18,690	0	0	24,606	86,121
	他	115	403	0	0		
	計	12,861	45,015	0	0	170,228	595,798
29	給 営 農 そ の 他 家屋敷等のみ※	人 6,641	千円 23,244	人 0	千円 0	人 140,244	千円 490,854
	与 業	1,071	3,749	0	0	7,140	24,990
	業	16	56	0	0	98	343
	の	5,210	18,235	0	0	24,713	86,496
	他	0	0	0	0		
	計	12,938	45,284	0	0	172,195	602,683
30	給 営 農 そ の 他 家屋敷等のみ※	人 6,792	千円 23,772	人 0	千円 0	人 142,314	千円 498,099
	与 業	1,044	3,654	0	0	7,082	24,787
	業	17	60	0	0	84	294
	の	5,443	19,051	0	0	24,557	85,949
	他	0	0	0	0		
	計	13,296	46,537	0	0	174,037	609,129
元	給 営 農 そ の 他 家屋敷等のみ※	人 6,601	千円 23,104	人 0	千円 0	人 144,372	千円 505,302
	与 業	1,067	3,735	0	0	7,183	25,140
	業	17	60	0	0	77	269
	の	5,522	19,327	0	0	24,801	86,804
	他	0	0	0	0		
	計	13,207	46,226	0	0	176,433	617,515

※用語の解説(71頁)参照

納める者 所得割額 G	合 計				納税義務者数 A+C+E 構成比	
	均等割を納める者		所得割を納める者			
	納税義務者数 H(A+E)	均等割額 I(B+F)	納税義務者数 J(C+E)	所得割額 K(D+G)		
千円	人	千円	人	千円	人	%
16,433,865	142,514	498,799	136,253	16,433,865	142,514	79.0
1,089,177	8,309	29,082	7,175	1,089,177	8,309	4.6
5,493	90	315	67	5,493	90	0.1
2,040,558	29,300	102,550	24,221	2,040,558	29,300	16.2
	99	347	0	0	99	0.1
19,569,093	180,312	631,093	167,716	19,569,093	180,312	100.0
16,645,728	144,599	506,097	138,296	16,645,728	144,599	79.0
1,102,357	8,317	29,110	7,228	1,102,357	8,317	4.5
14,431	112	392	98	14,431	112	0.1
2,127,629	29,946	104,811	24,606	2,127,629	29,946	16.3
	115	403	0	0	115	0.1
19,890,145	183,089	640,813	170,228	19,890,145	183,089	100.0
16,932,640	146,885	514,098	140,244	16,932,640	146,885	79.3
1,107,868	8,211	28,739	7,140	1,107,868	8,211	4.4
14,916	114	399	98	14,916	114	0.1
2,240,271	29,923	104,731	24,713	2,240,271	29,923	16.2
	0	0	0	0	0	0.0
20,295,695	185,133	647,967	172,195	20,295,695	185,133	100.0
17,184,574	149,106	521,871	142,314	17,184,574	149,106	79.6
1,086,917	8,126	28,441	7,082	1,086,917	8,126	4.3
16,124	101	354	84	16,124	101	0.1
2,111,282	30,000	105,000	24,557	2,111,282	30,000	16.0
	0	0	0	0	0	0.0
20,398,897	187,333	655,666	174,037	20,398,897	187,333	100.0
17,428,013	150,973	528,406	144,372	17,428,013	150,973	79.6
1,115,434	8,250	28,875	7,183	1,115,434	8,250	4.4
9,390	94	329	77	9,390	94	0.0
2,285,537	30,323	106,131	24,801	2,285,537	30,323	16.0
	0	0	0	0	0	0.0
20,838,374	189,640	663,741	176,433	20,838,374	189,640	100.0

課税状況調7月1日現在

14. 個人の市民税所得割額等に関する調

(1) 令和元年度所得の種類別課税状況

区分	所得種別	給与所得者		営業所得者		農業所得者	
			前年比 (%)		前年比 (%)		前年比 (%)
納税義務者数	所得税納税義務あり (人)	131,134	102.3	6,395	102.1	69	93.2
	所得税納税義務なし (人)	12,549	94.0	737	98.1	8	80.0
	計 (人)	143,683	101.5	7,132	101.7	77	91.7
総所得金額等	総所得金額・山林所得金額等 (千円)	476,722,331	102.3	27,908,460	103.9	265,026	68.3
	分離譲渡所得金額等 (千円)	—		—		—	
	計 (千円)	476,722,331	102.3	27,908,460	103.9	265,026	68.3
所得控除等 (千円)		171,108,903	102.3	8,819,166	103.6	104,154	92.5
課税標準額等	総所得金額・山林所得金額等に 係るもの (千円)	305,613,428	102.2	19,089,294	104.1	160,872	58.4
	分離譲渡所得金額等に 係るもの (千円)	—		—		—	
	計 (千円)	305,613,428	102.2	19,089,294	104.1	160,872	58.4
算出税額	総所得金額・山林所得金額等 (千円)	18,330,945	102.2	1,145,064	104.1	9,649	58.4
	分離譲渡分等 (千円)	—		—		—	
	計 (千円)	18,330,945	102.2	1,145,064	104.1	9,649	58.4
税額控除額 (千円)		1,135,415	116.1	76,663	122.0	258	66.7
所得割額	所得税納税義務あり (千円)	16,561,779	102.0	1,043,011	102.8	9,361	58.5
	所得税納税義務なし (千円)	605,851	88.5	24,416	116.8	29	25.9
	計 (千円)	17,167,630	101.5	1,067,427	103.1	9,390	58.2

そ の 他 の 者 小	計	計	計	長 期 ・ 短 期 譲 渡 所 得 等		合	計
				分 離 課 税 分	前 年 比 (%)		
22,115	105.6	159,713	102.7	2,232	99.9	161,945	102.7
1,144	54.1	14,438	89.0	50	89.3	14,488	89.0
23,259	100.9	174,151	101.4	2,282	99.7	176,433	101.4
48,575,947	102.7	553,471,764	102.4	11,607,131	100.4	565,078,895	102.3
—	—	—	—	22,039,624	121.8	22,039,624	121.8
48,575,947	102.7	553,471,764	102.4	33,646,755	113.5	587,118,519	102.9
21,261,601	101.1	201,293,824	102.2	2,954,381	95.5	204,248,205	102.1
27,314,346	103.9	352,177,940	102.4	8,905,869	102.2	361,083,809	102.4
—	—	—	—	21,786,505	122.1	21,786,505	122.1
27,314,346	103.9	352,177,940	102.4	30,692,374	115.6	382,870,314	103.4
1,637,909	103.9	21,123,567	102.4	534,244	102.2	21,657,811	102.4
—	—	—	—	652,707	122.0	652,707	122.0
1,637,909	103.9	21,123,567	102.4	1,186,951	112.2	22,310,518	102.9
107,084	113.1	1,319,420	116.2	77,885	120.1	1,397,305	116.4
1,503,268	103.9	19,117,419	102.2	1,055,908	112.1	20,173,327	102.6
12,472	69.0	642,768	88.8	2,584	99.3	645,352	88.8
1,515,740	103.5	19,760,187	101.7	1,058,492	112.0	20,818,679	102.1

課税状況調7月1日現在

(2) 年度別総所得金額等課税状況対比表

項目		年度		28	
		27	前対年比	前対年比	前対年比
納税義務者数		167,716 ^人	100.7 [%]	170,228 ^人	101.5 [%]
総所得金額等	総所得金額※	518,068,299 ^{千円}	102.3	530,250,642 ^{千円}	102.4
	山林・退職所得金額	0	-	25	-
	小計	518,068,299	102.3	530,250,667	102.4
	分離長期譲渡所得金額	9,771,343	100.0	10,914,356	111.7
	分離短期譲渡所得金額	95,838	354.4	50,059	52.2
	土地等に係る事業所得等の金額	-	-	-	-
	株式等に係る譲渡所得等・上場株式等に係る配当所得金額	4,970,644	41.3	7,777,762	156.5
	先物取引に係る雑所得等の金額	795,053	94.7	296,490	37.3
	計	533,701,177	100.9	549,289,334	102.9
所得控除額		187,589,076	101.7	192,620,102	102.7
課税標準額等	総所得金額に係るもの	330,714,050	102.6	337,884,252	102.2
	山林・退職所得金額に係るもの	0	-	24	-
	小計 (A)	330,714,050	102.6	337,884,276	102.2
	分離長期譲渡所得金額に係るもの	9,577,582	99.8	10,701,753	111.7
	分離短期譲渡所得金額に係るもの	93,120	373.8	48,587	52.2
	土地等に係る事業所得等の金額に係るもの	-	-	-	-
	株式等に係る譲渡所得等・上場株式等の配当所得金額に係るもの	4,944,807	41.2	7,741,800	156.6
	先物取引に係る雑所得等の金額に係るもの	782,542	94.5	292,816	37.4
	計	346,112,101	100.4	356,669,232	103.1
算出税額	総所得、山林所得及び退職所得分 (B)	19,836,083	102.6	20,266,171	102.2
	分離長期譲渡所得分	285,625	99.8	319,888	112.0
	分離短期譲渡所得分	5,028	373.8	2,624	52.2
	土地等に係る事業所得等分	-	-	-	-
	株式等に係る譲渡所得等・上場株式等の配当所得分	148,343	51.4	232,255	156.6
	先物取引に係る雑所得等分	23,477	94.5	8,786	37.4
	計	20,298,556	101.9	20,829,724	102.6
税額控除額		649,744	105.7	867,393	133.5
所得割額		19,551,814	101.8	19,871,888	101.6

※用語の解説(71頁)参照

29	前 対	年 比	30	前 対	年 比	元	前 対	年 比
人		%	人		%	人		%
172,195		101.2	174,037		101.1	176,433		101.4
千円			千円			千円		
542,116,951		102.2	552,308,177		101.9	565,078,685		102.3
0		0.0	0		-	210		-
542,116,951		102.2	552,308,177		101.9	565,078,895		102.3
12,847,528		117.7	12,055,047		93.8	14,576,951		120.9
55,571		111.0	78,819		141.8	36,343		46.1
-		-	-		-	-		-
7,984,884		102.7	5,777,935		72.4	7,238,019		125.3
177,618		59.9	175,753		98.9	188,311		107.1
563,182,552		102.5	570,395,731		101.3	587,118,519		102.9
196,432,431		102.0	199,990,995		101.8	204,248,205		102.1
345,943,288		102.4	352,561,335		101.9	361,083,599		102.4
0		0.0	0		-	210		-
345,943,288		102.4	352,561,335		101.9	361,083,809		102.4
12,620,690		117.9	11,856,724		93.9	14,362,235		121.1
51,163		105.3	74,714		146.0	32,727		43.8
-		-	-		-	-		-
7,962,407		102.8	5,739,002		72.1	7,207,277		125.6
172,573		58.9	172,961		100.2	184,266		106.5
366,750,121		102.8	370,404,736		101.0	382,870,314		103.4
20,749,595		102.4	21,146,575		101.9	21,657,811		102.4
376,835		117.8	353,554		93.8	429,191		121.4
2,763		105.3	4,035		146.0	1,767		43.8
-		-	-		-	-		-
238,870		102.8	172,169		72.1	216,221		125.6
5,176		58.9	5,189		100.3	5,528		106.5
21,373,239		102.6	21,681,522		101.4	22,310,518		102.9
1,029,922		118.7	1,200,619		116.6	1,397,305		116.4
20,278,046		102.0	20,382,856		100.5	20,818,679		102.1

課税状況調7月1日現在

(3) 令和元年度課税標準額段階別納税義務者数等の調

課税標準額の段階	納税義務者			総所得金額等			
	総所得金額等のみ の者 (A)	分離譲渡 所得金額 等を有す る者 (B)	計 (A)+(B)	(A)の総所 得金額等 (C)	(B)の総所得金額等		計 (C)+(D)+(E)
					総所得等 (D)	分離等 (E)	
10万円以下の金額	7,645	535	8,180	4,642,420	189,051	5,810,076	10,641,547
10万円を超え 100万円以下	55,315	426	55,741	74,611,068	626,521	3,257,217	78,494,806
100万円 " " 200万円 " "	49,614	352	49,966	124,984,954	927,307	2,594,338	128,506,599
200万円 " " 300万円 " "	29,465	278	29,743	112,667,323	1,076,450	1,631,166	115,374,939
300万円 " " 400万円 " "	14,484	184	14,668	74,287,616	951,581	1,158,500	76,397,697
400万円 " " 550万円 " "	9,872	164	10,036	64,541,421	1,054,781	916,777	66,512,979
550万円 " " 700万円 " "	3,106	82	3,188	25,461,754	654,012	1,020,755	27,136,521
700万円 " " 1,000万円 " "	2,413	91	2,504	24,980,231	940,714	842,046	26,762,991
1,000万円を 超える金額	2,237	170	2,407	47,294,977	5,186,714	4,808,749	57,290,440
合 計	174,151	2,282	176,433	553,471,764	11,607,131	22,039,624	587,118,519
うち200万円以下の金額	112,574	1,313	113,887	204,238,442	1,742,879	11,661,631	217,642,952
うち200万円を超え 700万円以下	56,927	708	57,635	276,958,114	3,736,824	4,727,198	285,422,136
うち700万円を 超える金額	4,650	261	4,911	72,275,208	6,127,428	5,650,795	84,053,431

課税状況調7月1日現在

(4) 年度別所得控除等の人員対比表

項目	年度		27		28		29		30		元	
	人	%	人	%	人	%	人	%	人	%	人	%
基礎	167,716	100.7	170,228	101.5	172,195	101.2	174,037	101.1	176,433	101.4		
控除対象配偶者	老人配偶者	6,093	99.7	6,275	103.0	6,365	101.4	6,662	104.7	6,593	99.0	
	その他の配偶者	40,078	97.1	39,070	97.5	38,154	97.7	36,937	96.8	33,765	91.4	
	計	46,171	97.5	45,345	98.2	44,519	98.2	43,599	97.9	40,358	92.6	
配偶者特別	5,215	101.4	5,487	105.2	5,446	99.3	5,485	100.7	9,368	170.8		
扶養控除人員	一般の扶養親族	14,293	99.4	14,311	100.1	14,242	99.5	14,093	99.0	14,114	100.1	
	特定扶養親族	7,339	100.4	7,466	101.7	7,738	103.6	7,789	100.7	8,020	103.0	
	老人扶養親族	1,946	104.8	1,974	101.4	1,896	96.0	1,899	100.2	1,943	102.3	
	同居老親等扶養親族	6,616	99.3	6,620	100.1	6,471	97.7	6,399	98.9	6,389	99.8	
障害者	一般の障害者※	4,511	102.2	4,584	101.6	4,718	102.9	4,753	100.7	4,769	100.3	
	特別障害者※	2,979	99.3	2,973	99.8	2,932	98.6	2,886	98.4	3,011	104.3	
	(うち、同居の特別障害者)	(1,664)	(102.2)	(1,626)	(97.7)	(1,592)	(97.9)	(1,528)	(96.0)	(1,538)	(100.7)	
寡婦	一般	1,267	97.8	1,305	103.0	1,341	102.8	1,389	103.6	1,384	99.6	
	特別	1,563	107.6	1,543	98.7	1,604	104.0	1,682	104.9	1,750	104.0	
	計	2,830	103.0	2,848	100.6	2,945	103.4	3,071	104.3	3,134	102.1	
寡夫	363	105.2	357	98.3	347	97.2	342	98.6	329	96.2		
勤労学生	16	133.3	13	81.3	15	115.4	20	133.3	19	95.0		
社会保険料	159,485	101.1	162,220	101.7	164,663	101.5	166,857	101.3	169,374	101.5		
小規模企業共済等掛金	5,545	147.7	6,856	123.6	7,515	109.6	8,863	117.9	10,381	117.1		
生命保険料	121,118	100.7	122,802	101.4	124,367	101.3	126,438	101.7	128,291	101.5		
地震保険料	42,681	101.1	43,767	102.5	44,367	101.4	45,939	103.5	47,577	103.6		
医療費	17,536	99.7	17,909	102.1	18,158	101.4	18,809	103.6	19,092	101.5		
雑損	15	83.3	24	160.0	12	50.0	31	258.3	58	187.1		

※用語の解説(71頁)参照

課税状況調7月1日現在

(5)年度別所得控除額等対比表

項目	年度		年度	
	27	前対年比	28	前対年比
	千円	%	千円	%
基礎	55,346,280	100.7	56,175,240	101.5
配偶者	15,541,080	97.5	15,277,600	98.3
配偶者特別	1,202,950	100.5	1,264,330	105.1
扶養	13,186,150	100.0	13,242,040	100.4
障害者	2,515,100	101.2	2,531,020	100.6
寡婦	798,320	103.3	802,200	100.5
寡夫	94,380	105.2	92,820	98.3
勤労学生	4,160	133.3	3,380	81.3
社会保険料	87,843,344	103.2	91,699,394	104.4
小規模企業共済等掛金	1,811,226	111.6	1,980,928	109.4
生命保険料	5,530,696	103.7	5,720,278	103.4
地震保険料	490,657	100.4	508,570	103.7
医療費	3,218,079	100.9	3,308,939	102.8
雑損	6,654	164.7	13,363	200.8
計	187,589,076	101.7	192,620,102	102.7

29	前	年	30	前	年	元	前	年
	対	比		対	比		対	比
千円		%	千円		%	千円		%
56,824,350		101.2	57,432,210		101.1	58,222,890		101.4
15,009,520		98.2	14,720,770		98.1	13,542,290		92.0
1,263,090		99.9	1,269,090		100.5	2,782,050		219.2
13,233,600		99.9	13,130,140		99.2	13,265,220		101.0
2,545,270		100.6	2,520,610		99.0	2,569,420		101.9
829,860		103.4	865,740		104.3	884,840		102.2
90,220		97.2	88,920		98.6	85,540		96.2
3,900		115.4	5,200		133.3	4,940		95.0
94,661,965		103.2	97,512,415		103.0	99,894,802		102.4
2,162,364		109.2	2,396,198		110.8	2,686,726		112.1
5,895,964		103.1	6,088,063		103.3	6,218,136		102.1
520,211		102.3	517,632		99.5	526,706		101.8
3,383,859		102.3	3,426,063		101.2	3,547,627		103.5
8,258		61.8	17,944		217.3	17,018		94.8
196,432,431		102.0	199,990,995		101.8	204,248,205		102.1

課税状況調7月1日現在

15. 法人市民税月別調定額

(単位:千円)

年度 区分 月	28			29			30		
	現年度	過年度	計	現年度	過年度	計	現年度	過年度	計
4 月	77,958	15,443	93,401	67,121	18,759	85,880	72,206	15,294	87,500
5 月	283,135	4,434	287,569	319,009	6,954	325,963	315,271	3,342	318,613
6 月	569,305	12,365	581,670	478,511	3,693	482,204	651,675	3,382	655,057
7 月	187,611	2,277	189,888	193,727	793	194,520	252,755	900	253,655
8 月	165,630	2,343	167,973	161,821	789	162,610	137,545	3,201	140,746
9 月	119,073	1,405	120,478	125,523	69	125,592	131,714	756	132,470
10 月	140,064	497	140,561	130,419	2,979	133,398	139,793	1,168	140,961
11 月	453,336	1,273	454,609	460,427	3,035	463,462	579,851	717	580,568
12 月	200,519	3,154	203,673	210,554	3,601	214,155	247,167	559	247,726
1 月	68,624	319	68,943	69,236	419	69,655	68,556	687	69,243
2 月	139,422	951	140,373	142,639	1,553	144,192	136,421	1,202	137,623
3 月	119,822	3,853	123,675	118,038	1,710	119,748	96,059	379	96,438
4・5 月	△ 3,223	△ 67	△ 3,290	△ 1,301	△ 30	△ 1,331	△ 2,455	0	△ 2,455
合 計	2,521,276	48,247	2,569,523	2,475,724	44,324	2,520,048	2,826,558	31,587	2,858,145
前年比	92.4%	113.4%	92.7%	98.2%	91.9%	98.1%	114.2%	71.3%	113.4%

◎滞納繰越分を除く。

16. 業態別法人税割額(現事業年度分)

業 種 別		28 年 度					29 年 度				
		法人数	構成比	法人税割額	構成比	対前年比	法人数	構成比	法人税割額	構成比	対前年比
		社	%	千円	%	%	社	%	千円	%	%
製 造 業	食 料 品	122	1.5	53,429	3.2	108.9	123	1.5	35,967	2.2	67.3
	織 維 工 業	633	7.5	79,439	4.7	80.3	628	7.3	116,676	7.3	146.9
	電 気 機 器	101	1.2	84,808	5.0	134.7	103	1.2	104,316	6.5	123.0
	機 械	187	2.2	68,957	4.2	32.8	184	2.1	52,468	3.3	76.1
	そ の 他	661	7.8	147,822	8.8	66.0	666	7.8	181,606	11.3	122.9
	小 計	1,704	20.2	434,455	25.9	67.3	1,704	19.9	491,033	30.6	113.0
卸 ・ 小 売 業	飲 食 料 品	257	3.0	56,526	3.4	112.7	253	2.9	50,323	3.1	89.0
	織 維 品	363	4.3	52,282	3.1	77.4	352	4.1	59,907	3.7	114.6
	百 貨 店 ・ 各 種 小 売 業	54	0.6	48,158	2.8	159.3	56	0.7	17,020	1.1	35.3
	そ の 他	1,272	15.1	213,283	12.7	100.5	1,261	14.7	214,903	13.4	100.8
	小 計	1,946	23.0	370,249	22.0	102.8	1,922	22.4	342,153	21.3	92.4
そ の 他	建 設 業	1,209	14.3	149,759	8.9	108.9	1,252	14.6	158,825	9.9	106.1
	運 送 業	352	4.2	172,158	10.2	126.6	364	4.2	126,090	7.8	73.2
	サ ー ビ ス 業	1,827	21.6	197,121	11.7	98.9	1,895	22.1	198,363	12.4	100.6
	金 融 業	173	2.0	214,338	12.8	69.7	168	2.0	146,994	9.2	68.6
	そ の 他	1,240	14.7	142,517	8.5	111.1	1,266	14.8	141,478	8.8	99.3
	小 計	4,801	56.8	875,893	52.1	96.4	4,945	57.7	771,750	48.1	88.1
合 計		8,451	100.0	1,680,597	100.0	87.8	8,571	100.0	1,604,936	100.0	95.5

◎法人数は確定申告時の数で、半年決算法人は平成28年度は1社とする。

17. 組織別法人数

7月1日現在(単位:社)

30 年 度				
法人数	構成比	法人税割額	構成比	対前年比
社	%	千円	%	%
118	1.4	35,473	1.8	98.6
610	7.1	105,647	5.4	90.5
101	1.2	146,062	7.5	140.0
185	2.1	133,421	6.8	254.3
663	7.7	224,719	11.5	123.7
1,677	19.5	645,322	33.0	131.4
254	2.9	68,964	3.5	137.0
343	4.0	62,126	3.2	103.7
50	0.6	40,234	2.1	236.4
1,254	14.6	211,713	10.8	98.5
1,901	22.1	383,037	19.6	111.9
1,271	14.7	171,296	8.8	107.9
368	4.3	168,860	8.7	133.9
1,729	20.1	180,269	9.2	90.9
175	2.0	219,879	11.3	149.6
1,490	17.3	184,294	9.4	130.3
5,033	58.4	924,598	47.4	119.8
8,611	100.0	1,952,957	100.0	121.7

区分 組織	単 独	分割 ※1	被分割※2		計
			県外	県内	
株式	3,649	373	959	672	5,653
有限	2,159	80	52	70	2,361
合資	144	0	1	0	145
合名	36	0	0	1	37
相互	0	0	4	0	4
組合	166	6	6	12	190
その他	472	17	18	26	533
計	6,626	476	1,040	781	8,923

※1 本店が市内にあって、支店等が市外にある法人数を表わす。

※2 支店等が市内にあって、本店が県外・県内にある法人数を表わす。

18. 資本金等別法人数

課税状況調7月1日現在

年度	法人数										均等割のみの法人数 (B)	B/A (%)
	区 分									計		
	①	②	③	④	⑤	⑥	⑦	⑧	⑨	(A)	(B)	(%)
27	39	20	299	36	260	110	1,191	87	6,528	8,570	5,597	65.3
28	38	21	325	42	265	118	1,182	86	6,595	8,672	5,461	63.0
29	44	21	334	43	285	116	1,224	84	6,595	8,746	5,423	62.0
30	49	23	321	43	293	117	1,240	88	6,725	8,899	5,504	61.8
元	50	22	310	49	282	122	1,241	91	6,756	8,923	5,378	60.3

◎ 法人の区分

区分	資本金等	従業員数
①	50億円超	50人超
②	10億円超50億円以下	50人超
③	10億円超	50人以下
④	1億円超10億円以下	50人超
⑤	1億円超10億円以下	50人以下
⑥	千万円超1億円以下	50人超
⑦	千万円超1億円以下	50人以下
⑧	千万円以下	50人超
⑨	前各号以外の法人等	

19. 家屋に関する概要調書(令和元年度分)

区 分		棟 数	床 面 積	決 定 価 格	単 位 当 た り 価 格	
		棟	m ²	千円	円	
木 造	総 数	148,740	12,958,093	313,207,240	24,171	
	法 定 免 税 点 未 満 の も の ※	10,556	349,937	592,113	1,692	
	法 定 免 税 点 以 上 の も の	138,184	12,608,156	312,615,127	24,795	
木 造 以 外	総 数	43,570	10,823,129	424,048,569	39,180	
	法 定 免 税 点 未 満 の も の ※	989	23,635	97,232	4,114	
	法 定 免 税 点 以 上 の も の	42,581	10,799,494	423,951,337	39,257	納税義務者数(人)
計	総 数	192,310	23,781,222	737,255,809	31,002	124,477
	法 定 免 税 点 未 満 の も の ※	11,545	373,572	689,345	1,845	7,748
	法 定 免 税 点 以 上 の も の	180,765	23,407,650	736,566,464	31,467	116,729
非 課 税 家 屋		5,641	700,419			実 際 免 税 点 の 額 200,000

※用語の解説(71頁)参照

20. 土地に関する概要調書(令和元年度分)

		納 税 義 務 者						
総 数 (D)		106,775人		法定免税点未満のもの ※ (E)		5,894人		
区 分 地 目		地 積				決 定		
		非課税地積 (イ)	評価総地積 (ロ)	法定免税点 未満のもの※ (ハ)	法定免税点 以上のもの (ロ)-(ハ) (ニ)	総 額 (ホ)	法定免税点 未満のもの※ (ヘ)	
		㎡	㎡	㎡	㎡	千円	千円	
田	一 般 田	597,446	17,639,616	1,403,845	16,235,771	1,868,178	148,455	
	介 在 田 ・ 市 街 化 区 域 田	142,039	627,843	372	627,471	13,490,323	3,819	
畑	一 般 畑	495,225	11,532,503	1,132,575	10,399,928	1,113,447	109,318	
	介 在 畑 ・ 市 街 化 区 域 畑	130,660	982,022	712	981,310	29,827,725	6,612	
宅 地	小規模住宅用地		28,740,287	64,730	28,675,557	991,770,947	1,372,087	
	一 般 住 宅 用 地		2,879,073	328	2,878,745	82,457,258	8,154	
	住 宅 用 地 以 外 の 宅 地		11,373,025	2,083	11,370,942	411,704,074	28,795	
	計	2,473,898	42,992,385	67,141	42,925,244	1,485,932,279	1,409,036	
塩 田								
鉱 泉 地								
池 沼		28,321	8,678	1,267	7,411	19,654	125	
山 林	一 般 山 林							
	介 在 山 林	71,313	241,284	46,106	195,178	267,957	4,739	
牧 場								
原 野		26,171	23,806	6,723	17,083	3,904	752	
雑 種 地	ゴルフ場の用地							
	遊園地等の用地							
	鉄 単 体 利 用	37,723	480,226	0	480,226	5,394,087	0	
	軌 複 合 用 地	小規模住宅用地						
		一 般 住 宅 用 地						
		住 宅 用 地 以 外		49,745	0	49,745	2,299,368	0
	計		49,745	0	49,745	2,299,368	0	
その他の雑種地	2,911,513	4,562,046	10,525	4,551,521	105,312,959	17,400		
計	2,949,236	5,092,017	10,525	5,081,492	113,006,414	17,400		
そ の 他		14,864,544						
合 計		21,778,853	79,140,154	2,669,266	76,470,888	1,645,529,881	1,700,256	

※用語の解説(71頁)参照

数				実際免税点の額		300,000円	
法定免税点以上のもの (D)-(E) (F)		100,881人					
価 格		筆 数				単 位 当 たり 価 格	
法定免税点 以上のもの (ホ)-(ヘ) (ト)	(ト)に係る 課税標準額 (チ)	非課税地 筆 数 (リ)	評価総筆数 (ヌ)	法定免税点 未満のもの※ (ル)	法定免税点 以上のもの (ヌ)-(ル) (ヲ)	平均価格 (ホ) (ロ) (ワ)	最高価格 (カ)
千円	千円	筆	筆	筆	筆	円	円
1,719,723	1,719,357	6,493	35,585	3,270	32,315	106	120
13,486,504	4,910,380	1,106	1,515	13	1,502	21,487	67,108
1,004,129	1,003,718	5,708	29,399	3,073	26,326	97	102
29,821,113	11,003,092	850	3,891	21	3,870	30,374	78,967
990,398,860	164,945,719		154,485	2,029	152,456	34,508	177,379
82,449,104	27,454,347		22,136	71	22,065	28,640	101,860
411,675,279	278,363,173		39,680	235	39,445	36,200	172,431
1,484,523,243	470,763,239	10,669	216,301	2,335	213,966	34,563	177,379
19,529	13,516	61	8	3	5	2,265	12,285
263,218	182,197	558	1,202	213	989	1,111	33,600
3,152	2,589	197	130	44	86	164	9,938
5,394,087	3,342,948	308	1,722	0	1,722	11,232	13,565
2,299,368	1,418,871		139	0	139	46,223	181,734
2,299,368	1,418,871		139	0	139	46,223	181,734
105,295,559	71,146,164	11,720	14,163	130	14,033	23,085	145,387
112,989,014	75,907,983	12,028	16,024	130	15,894	22,193	181,734
		97,226					
1,643,829,625	565,506,071	134,896	304,055	9,102	294,953	20,793	

21. 償却資産に関する概要調書(令和元年度分)

種 類		決 定 価 格	課 税 標 準 額	
市町 村長 が 価 格 等 を 決 定 し た も の	構 築 物	千円 28,358,060	千円 28,329,415	
	機 械 及 び 装 置	48,384,356	46,373,465	
	船 舶	136,287	136,287	
	航 空 機			
	車 両 及 び 運 搬 具	512,378	512,378	
	工 具 ・ 器 具 及 び 備 品	26,607,746	26,570,091	
	調 整 額			
	小 計 (ハ)	103,998,827	101,921,636	
法第389 条 関 係	総務大臣が価格等を決定し 配分したもの	55,575,321	53,645,672	
	道府県知事が価格等を決定し 配分したもの	434,622	434,622	
	小 計 (ニ)	56,009,943	54,080,294	
法第743条第1項の規定により道府県知事 が価格等を決定したもの (ホ)				
合 計 (ハ)+(ニ)+(ホ)		160,008,770	156,001,930	
同 上 内 訳	市 町 村 分 の 額		156,001,930	
	道 府 県 分 の 額			
市町村長が価格等を決定したもののうち、特例規定の適用を受けているもの				
区 分		決 定 価 格 (A)	課 税 標 準 の 特 例 率 (B)	課 税 標 準 額 (A) × (B)
349条の3第3項(ガス事業用資産)		千円 411	1/3	千円 137
		65,967	2/3	43,978
349条の3第24項(信用協同組合等)		1,555	3/5	933
法 附 則 第 1 5 条 関 係				
第 1 項 (倉 庫 等)		155,109	3/4	116,331
第 2 項 (公 共 の 危 害 防 止 施 設 等)		353	2/3	235
		16,387	1/3	5,462
		7,180	1/6	1,196

課税標準額の内訳		納税義務者数	
法第349条の3又は法附則第15条の規定の適用を受けるもの(イ)	(イ)以外のもの		
千円	千円		人
41,699	28,287,716	法定免税点未満のもの※	4,776
1,716,076	44,657,389	法定免税点以上のもの	3,391
	136,287	計	8,167
	512,378	実 際 免 税 点 の 額	
18,873	26,551,218	1,500,000円	
1,776,648	100,144,988		

(法 第 3 4 9 条 の 3 ・ 法 附 則 第 1 5 条)

区 分	決定価格 (A)	課税標準の特例率 (B)	課税標準額 (A) × (B)
法 附 則 第 1 5 条 関 係			
第23項(日本郵政公社の民営化に係る承継特例)	千円 24,220	5/6	千円 20,183
第33項(再生可能エネルギー発電設備)	393,163	2/3	262,109
第44項(特定事業所内保育施設) (地域決定型地方税制特例措置(わがまち特例)適用分)	8,865	1/2	4,433
第47項(先端設備等)	537,330	0	0
旧第43項(経営力向上設備等)	2,643,299	1/2	1,321,651
計	3,853,839		1,776,648

※用語の解説(71頁)参照

22. 令和元年度都市計画税に関する調

(1) 納税義務者数に関する調

区 分	総 数	法定免税点未満のもの※	法定免税点以上のもの
土 地	57,097 ^人	1,007 ^人	56,090 ^人
家 屋	70,087	3,775	66,312
実 数	85,706	3,709	81,997

※用語の解説(71頁)参照

(2) 地積・床面積等に関する調(法定免税点以上のもの)

市 街 化 区 域							
区 分			地積・床面積	区 分			筆数・棟数
土 地 の 等 積 地	宅 地	宅 地	22,521 ^{千㎡}	土 地 の 等 積 地	宅 地	宅 地	94,902 ^筆
		そ の 他	1,907			そ の 他	6,329
		小 計	24,428			小 計	101,231
	農 地		2,449	農 地		6,491	
	計		26,877	計		107,722	
家 屋 の 床 面 積	木 造 家 屋		6,586,412 [㎡]	家 屋 の 棟 数	木 造 家 屋		69,308 ^棟
	木 造 以 外 の 家 屋		7,270,151		木 造 以 外 の 家 屋		33,992
	計		13,856,563		計		103,300

(3) 決定価格及び課税標準額に関する調(法定免税点以上のもの)

市 街 化 区 域							
区 分				決 定 価 格	課 税 標 準 額		
土 地	宅 地	住 宅 用 地	小 規 模	住 宅 用 地	608,628,768 ^{千円}	202,707,197 ^{千円}	
				個 人 法 人	25,187,497	8,386,316	
			一 般	住 宅 用 地	43,031,508	28,642,566	
		非 住 宅 用 地	個 人 法 人	非 住 宅 用 地	1,372,541	914,914	
				非 住 宅 用 地	175,538,340	117,594,644	
			住 宅 用 地	124,241,278	83,057,501		
	小 計				977,999,932	441,303,138	
	農 地				38,530,557	25,220,379	
	そ の 他				73,325,701	48,555,516	
	計				1,089,856,190	515,079,033	
家 屋	木 造 家 屋				174,025,441	174,020,209	
	木 造 以 外 の 家 屋				306,635,337	304,411,675	
	計				480,660,778	478,431,884	
合 計				1,570,516,968	993,510,917		

(概要調書1月1日現在)

23. 固定資産税の調定額（現年度当初調定分）

区分 年度	土 地		家 屋		計		償 却 資 産		合 計	前年比
	調 定 額	前年比	調 定 額	前年比	調 定 額	前年比	調 定 額	前年比		
	千円	%	千円	%	千円	%	千円	%	千円	%
27	7,693,426	100.7	9,007,940	98.6	16,701,366	99.5	2,028,421	100.7	18,729,787	99.7
28	7,726,925	100.4	9,313,770	103.4	17,040,695	102.0	2,106,766	103.9	19,147,461	102.2
29	7,764,200	100.5	9,559,600	102.6	17,323,800	101.7	2,104,505	99.9	19,428,305	101.5
30	7,824,662	100.8	9,452,414	98.9	17,277,076	99.7	2,166,108	102.9	19,443,184	100.1
元	7,872,001	100.6	9,746,710	103.1	17,618,711	102.0	2,171,607	100.3	19,790,318	101.8

24. 都市計画税の調定額（現年度当初調定分）

区分 年度	土 地		家 屋		合 計	前年比
	調 定 額	前年比	調 定 額	前年比		
	千円	%	千円	%	千円	%
27	1,519,505	100.5	1,258,263	99.6	2,777,768	100.1
28	1,521,050	100.1	1,302,334	103.5	2,823,384	101.6
29	1,521,330	100.0	1,334,915	102.5	2,856,245	101.2
30	1,537,951	101.1	1,324,019	99.2	2,861,970	100.2
元	1,541,379	100.2	1,360,531	102.8	2,901,910	101.4

25. 交付金の調定額

年 度	交 付 金※		合計	前年比
	国 有	県 有		
	千円	千円	千円	%
27	24	89,806	89,830	100.6
28	24	91,763	91,787	102.2
29	481	92,089	92,570	100.9
30	452	91,842	92,294	99.7
元	25	92,688	92,713	100.5

※用語の解説(71頁)参照

26. 固定資産税の課税標準額（法定免税点以上のもの）

年 度	課 税 標 準 額				前 年 比				構 成 比		
	土 地	家 屋	償却資産	計	土 地	家 屋	償却資産	計	土 地	家 屋	償却資産
	千円	千円	千円	千円	%	%	%	%	%	%	%
27	554,306,398	679,350,276	146,893,881	1,380,550,555	100.6	98.8	100.4	99.7	40.2	49.2	10.6
28	556,562,964	701,803,576	151,686,572	1,410,053,112	100.4	103.3	103.3	102.1	39.5	49.8	10.7
29	559,227,437	720,413,315	151,569,917	1,431,210,669	100.5	102.7	99.9	101.5	39.1	50.3	10.6
30	562,148,927	712,271,173	155,832,237	1,430,252,337	100.5	98.9	102.8	99.9	39.3	49.8	10.9
元	565,506,071	734,110,315	156,001,930	1,455,618,316	100.6	103.1	100.1	101.8	38.8	50.4	10.7

（概要調書1月1日現在）

27. 固定資産税の納税者数（法定免税点以上のもの）

年 度	納 税 者 数				前 年 比				構 成 比		
	土 地	家 屋	償却資産	計	土 地	家 屋	償却資産	計	土 地	家 屋	償却資産
	人	人	人	人	%	%	%	%	%	%	%
27	96,953	113,026	2,785	212,764	101.0	100.9	102.1	101.0	45.6	53.1	1.3
28	97,937	113,933	2,928	214,798	101.0	100.8	105.1	101.0	45.6	53.0	1.4
29	98,820	114,793	3,055	216,668	100.9	100.8	104.3	100.9	45.6	53.0	1.4
30	99,847	115,832	3,169	218,848	101.0	100.9	103.7	101.0	45.6	52.9	1.5
元	100,881	116,729	3,391	221,001	101.0	100.8	107.0	101.0	45.6	52.8	1.5

（概要調書1月1日現在）

28. 住宅に対する固定資産税の軽減額

年 度	新 築 住 宅 (法附則第15条の6)			認定長期優良住宅 (法附則第15条の7)			その他			軽 減 税 額 の 合 計
	個 数	床 面 積	軽減税額	個 数	床面積	軽減税額	個 数	床面積	軽減税額	
	個	m ²	千円	個	m ²	千円	個	m ²	千円	千円
27	5,248	476,593	226,106	3,294	384,446	177,518	305	18,174	9,041	412,665
28	5,091	459,888	230,250	3,455	402,639	192,221	425	25,293	12,067	434,538
29	4,932	444,821	228,237	3,485	405,169	200,212	433	21,619	11,331	439,780
30	5,055	461,918	232,971	3,641	421,516	205,457	406	19,035	9,320	447,748
元	4,955	452,597	236,359	3,666	421,208	214,574	400	17,266	8,952	459,885

（概要調書1月1日現在）

29. 新增築家屋の棟数等

年 分	木 造				非 木 造				合 計			
	決定価格	棟 数	面 積	前年比	決定価格	棟 数	面 積	前年比	決定価格	棟 数	面 積	前年比
	千円	棟	m ²	%	千円	棟	m ²	%	千円	棟	m ²	%
24	13,370,021	1,671	214,106	100.1	10,831,694	471	148,612	146.3	24,201,715	2,142	362,718	115.0
25	12,959,362	1,635	206,588	96.5	7,893,045	486	100,148	67.4	20,852,407	2,121	306,736	84.6
26	13,325,261	1,574	193,298	93.6	10,955,020	463	129,102	128.9	24,280,281	2,037	322,400	105.1
27	13,632,696	1,558	198,950	102.9	10,061,213	422	121,612	94.2	23,693,909	1,980	320,562	99.4
28	13,492,909	1,620	196,818	98.9	7,542,361	432	100,252	82.4	21,035,270	2,052	297,070	92.7
29	16,688,049	1,858	233,156	118.5	12,899,497	506	150,867	150.5	29,587,546	2,364	384,023	129.3
30	14,058,869	1,589	195,695	83.9	9,897,829	440	114,799	76.1	23,956,698	2,029	310,494	80.9

(概要調書1月1日現在)

30. 固定資産評価審査委員会審査状況及び閲覧者数

年 度	区 分	閲 覧 件 数	受 付 件 数			決 定 区 分			
			申 出 受 付 件 数	取 下 件 数	審 査 件 数	容 認 件 数	棄 却 件 数	却 下 件 数	計
29	実閲覧者数	593							
	土 地	1,037	1	-	1	-	-	1	1
	家 屋	864	-	-	-	-	-	-	-
	償 却 資 産	79	-	-	-	-	-	-	-
	計	1,980	1	-	1	-	-	1	1
30	実閲覧者数	675							
	土 地	1,212	10	-	10	1	9	-	10
	家 屋	1,028	2	2	-	-	-	-	-
	償 却 資 産	92	-	-	-	-	-	-	-
	計	2,332	12	2	10	1	9	-	10
元	実閲覧者数	638							
	土 地	1,086	5	-	5	-	-	-	-
	家 屋	898	-	-	-	-	-	-	-
	償 却 資 産	90	-	-	-	-	-	-	-
	計	2,074	5	-	5	-	-	-	5

31. 軽自動車税に関する調

(1) 令和元年度軽自動車税調定額(現年度分)

5月末調定

区 分		税 額	台 数	調 定 額	前 年 比		
		円	台	千円	%		
原動機 付自転 車	50cc以下	2,000	8,819	17,638	95.4		
	50cc超 90cc以下	2,000	668	1,336	99.6		
	90cc超 125cc以下	2,400	2,079	4,990	105.0		
	ミニカー	3,700	199	736	90.0		
二輪(125cc超 250cc以下)・トレーラー		3,600	3,320	11,952	101.2		
軽自動車及び 小型特 殊自動 車	三 輪	旧 税 率	3,100	0	23	100.0	
		標 準 税 率	3,900	0			
		軽 75% 軽減 ※	1,000	0			
		課 50% 軽減	2,000	0			
		重 25% 軽減	3,000	0			
	四 輪 (660cc 以下)	乗 用	旧 税 率	5,500	3	46	184.0
			標 準 税 率	6,900	0		
			軽 75% 軽減 ※	1,800	0		
			課 50% 軽減	3,500	0		
			重 25% 軽減	5,200	1		
		自 家 用	旧 税 率	7,200	41,464	661,063	104.7
			標 準 税 率	10,800	16,425		
			軽 75% 軽減 ※	2,700	0		
			課 50% 軽減	5,400	948		
			重 25% 軽減	8,100	2,869		
		貨 物	旧 税 率	3,000	403	2,657	115.9
			標 準 税 率	3,800	232		
			軽 75% 軽減 ※	1,000	0		
			課 50% 軽減	1,900	0		
			重 25% 軽減	2,900	23		
自 家 用	旧 税 率	4,000	5,238	57,502	100.3		
	標 準 税 率	5,000	2,498				
	軽 75% 軽減 ※	1,300	1				
	課 50% 軽減	2,500	0				
	重 25% 軽減	3,800	156				
農 耕 作 業 用		2,400	1,151	2,762	101.0		
そ の 他 の も の		5,900	797	4,702	99.5		
二輪の小型自動車(250cc超)		6,000	4,400	26,400	101.5		
合 計			107,877	791,807	104.0		

※用語の解説(71頁)参照

(2) 軽自動車税課税台数の推移

5月末調定

区 分	29		30		元			
	台	前年比 %	台	前年比 %	台	前年比 %		
原動機 付自転 車	50cc 以下	9,746	94.9	9,246	94.9	8,819	95.4	
	90cc 以下	699	99.0	671	96.0	668	99.6	
	125cc 以下	1,897	104.6	1,981	104.4	2,079	104.9	
	ミニカー	214	97.3	221	103.3	199	90.0	
軽自動車及び 小型特 殊自動 車	二輪・トレーラー		3,236	99.4	3,282	101.4	3,320	101.2
	三 輪		5	100.0	5	100.0	5	100.0
	四 輪	乗 用	71,573	101.0	72,904	101.9	73,866	101.3
		貨 物	12,815	98.3	12,654	98.7	12,573	99.4
	農 耕 作 業 用		1,107	101.3	1,139	102.9	1,151	101.1
	そ の 他 の も の		797	101.1	801	100.5	797	99.5
二輪の小型自動車		4,318	101.3	4,335	100.4	4,400	101.5	
合 計		106,407	100.1	107,239	100.8	107,877	100.6	

◎電気自動車を含む。

32. 市たばこ税調定額等

区分		年度					
		26	27	28	29	30	
売 渡 た ば こ 本 数	国 内	紙巻たばこ 三級品(※)以外	本 269,547,648	本 267,788,839	本 247,004,893	本 219,578,934	本 195,374,541
		前年比	% 93.2	% 99.3	% 92.2	% 88.9	% 89.0
	た ば こ	紙巻たばこ 三級品(※)	本 19,836,980	本 20,302,480	本 19,413,550	本 15,522,140	本 31,820,185
		前年比	% 103.7	% 102.3	% 95.6	% 80.0	% 205.0
	こ	計	本 289,384,628	本 288,091,319	本 266,418,443	本 235,101,074	本 227,194,726
		前年比	% 93.8	% 99.6	% 92.5	% 88.2	% 96.6
	本 数	輸 入 た ば こ	本 183,769,304	本 185,715,295	本 189,090,139	本 190,247,576	本 187,682,566
		前年比	% 97.0	% 101.1	% 101.8	% 100.6	% 98.7
	合	計	本 473,153,932	本 473,806,614	本 455,508,582	本 425,348,650	本 414,877,292
		前年比	% 95.1	% 100.1	% 96.1	% 93.4	% 97.5
	税 率		1,000本につき 5,262円 ただし、紙巻たばこ 三級品(※)については 1,000本につき 2,495円	同 左	1,000本につき 5,262円 ただし、紙巻たばこ 三級品(※)については 1,000本につき 2,925円	1,000本につき 5,262円 ただし、紙巻たばこ 三級品(※)については 1,000本につき 3,355円	1,000本につき 5,262円 H30.10.1以後5,692円 ただし、紙巻たばこ 三級品(※)については 1,000本につき 4,000円
	調 定 額		千円 2,434,847	千円 2,436,993	千円 2,349,176	千円 2,206,032	千円 2,127,917
前年比		% 95.9	% 100.1	% 96.4	% 93.9	% 96.5	

◎ 滞納繰越分を除く。

◎ 平成28年4月1日税率改正に伴う手持品に係る課税分(28年度:547,270本、235千円
29年度:579,300本、249千円 30年度:21,002,165本、9,115千円)を含む。

※用語の解説(71頁)参照

33. 入湯税調定額等

区分 年度	入湯者数	調定額	収入額	収納率	調定額 前年比
	人	円	円	%	%
26	1,785	267,750	267,750	100.0	98.2
27	1,956	293,400	293,400	100.0	109.6
28	2,153	322,950	322,950	100.0	110.1
29	2,253	337,950	337,950	100.0	104.6
30	2,014	302,100	302,100	100.0	89.4

34. 事業所税月別調定額

(単位:千円)

年度 区分 月	28			29			30		
	現年度	過年度	計	現年度	過年度	計	現年度	過年度	計
4月	117,531	0	117,531	123,903	0	123,903	126,424	0	126,424
5月	395,631	0	395,631	392,377	0	392,377	434,614	0	434,614
6月	19,092	336	19,428	28,037	0	28,037	29,217	625	29,842
7月	40,427	0	40,427	27,658	0	27,658	25,864	0	25,864
8月	65,815	0	65,815	63,630	0	63,630	76,468	0	76,468
9月	30,632	0	30,632	35,783	581	36,364	31,062	0	31,062
10月	22,983	0	22,983	25,943	0	25,943	25,654	0	25,654
11月	56,001	0	56,001	52,626	0	52,626	58,575	0	58,575
12月	14,646	0	14,646	16,279	0	16,279	18,683	0	18,683
1月	23,997	0	23,997	20,676	0	20,676	23,363	0	23,363
2月	48,237	0	48,237	47,303	0	47,303	51,883	0	51,883
3月	21,995	0	21,995	20,042	0	20,042	20,658	0	20,658
4・5月	0	0	0	0	0	0	0	0	0
合計	856,987	336	857,323	854,257	581	854,838	922,465	625	923,090
前年比	98.6%	—	98.0%	99.7%	—	99.7%	108.0%	—	108.0%

◎滞納繰越分を除く。

35. 事業所税年度別課税状況(現年度分)

(件、㎡、円)

種別 年度	実件数 ※1	資産割			従業者割			調定額※2 (事業所税額)
		件数	課税標準となる 床面積	資産割額	件数	課税標準となる 給与総額(千円)	従業者割額	
28	648	637	1,253,297.89	751,978,734	76	42,025,750	105,064,377	856,987,300
前年比	100.9%	100.8%	98.2%	98.2%	98.7%	101.5%	101.5%	98.6%
29	641	631	1,250,525.19	750,315,114	70	41,598,490	103,996,226	854,256,400
前年比	98.9%	99.1%	99.8%	99.8%	92.1%	99.0%	99.0%	99.7%
30	644	637	1,352,924.95	811,754,970	72	44,306,108	110,765,269	922,464,700
前年比	100.5%	101.0%	108.2%	108.2%	102.9%	106.5%	106.5%	108.0%

※1 実件数は、申告事業所数と同一(決算期変更等、年度内に複数回申告があっても1として算出)

※2 調定額(事業所税額)は、事業所ごとの事業所税額(資産割額と従業者割額を合算後、100円未満切捨て)の合計から事業所ごとの確定減免額(資産割減免額と従業者割減免額を合算後、100円未満切上げ)の合計を差し引いた税額

36. 国民健康保険税に関する調

(1) 納 期(令和元年度)

第1期分	第2期分	第3期分	第4期分	第5期分	第6期分	第7期分	第8期分
7月	8月	9月	10月	11月	12月	翌年1月	翌年2月

◎本算定 第1期分(7月)

(2) 算定の基礎

所 得 割 前年中の総所得金額等から基礎控除額を差し引いた額

均 等 割 被保険者1人当たり

平 等 割 1世帯当たり

◎平成12年度から介護納付金分が加わりました。
 平成18年度から資産割を廃止しました。
 平成20年度から後期高齢者支援金分が加わりました。

(3) 税 率

区 分		年 度				
		27	28	29	30	元
所 得 割	医 療 給 付 分	5.9/100	6.0/100	6.0/100	6.3/100	6.9/100
	後期高齢者支援金分	2.2/100	2.3/100	2.3/100	2.3/100	2.3/100
	介 護 納 付 金 分	1.5/100	1.7/100	1.7/100	1.9/100	1.9/100
被保険者均等割	医 療 給 付 分	円 22,800	円 24,000	円 24,000	円 26,400	円 28,800
	後期高齢者支援金分	8,400	9,600	9,600	9,600	9,600
	介 護 納 付 金 分	7,200	9,600	9,600	10,800	10,800
世帯別平等割	医 療 給 付 分	円 22,800	円 22,800	円 22,800	円 22,800	円 24,000
	後期高齢者支援金分	6,000	6,000	6,000	6,000	6,000
	介 護 納 付 金 分	6,000	6,000	6,000	6,000	6,000

(4) 課税限度額

区 分		年 度				
		27	28	29	30	元
課 税 限 度 額	医 療 給 付 分	円 510,000	円 520,000	円 540,000	円 540,000	円 580,000
	後期高齢者支援金分	160,000	170,000	190,000	190,000	190,000
	介 護 納 付 金 分	140,000	160,000	160,000	160,000	160,000

37. 平成30年度特別会計国民健康保険費決算額

(単位:千円)

歳 入			歳 出		
区 分	予 算 額	決 算 額	区 分	予 算 額	決 算 額
国民健康保険税	8,693,595	7,838,554	総 務 費	497,111	483,916
使用料及び手数料	2	28	総務管理費	413,786	406,789
国庫支出金	0	0	徴 税 費	82,960	76,917
過年度療養給付費交付金	110,487	110,487	運営協議会費	365	210
県 支 出 金	24,667,030	24,228,912	保 険 給 付 費	24,428,089	23,989,310
繰 入 金	3,386,559	3,355,705	事 業 費 納 付 金	10,420,062	10,420,060
繰 越 金	0	0	一般被保険者 医療給付費分	7,171,001	7,171,001
そ の 他	293,287	342,301	退職被保険者等 医療給付費分	21,877	21,876
			一般被保険者 後期高齢者支援金等分	2,345,093	2,345,092
			退職被保険者等 後期高齢者支援金等分	7,465	7,465
			介護納付金分	874,626	874,626
			保 健 事 業 費	442,442	410,276
			諸 支 出 金	610,928	609,264
			予 備 費	2,000	0
			前年度繰上充用金※	750,328	750,327
計	37,150,960	35,875,987	計	37,150,960	36,663,153

※用語の解説(71頁)参照

38. 国民健康保険税決算額

区分 年度	予 算 額	調 定 額	収 入 済 額		収 入 歩 合	
			前年比	対予算	対調定	
	千円	千円	千円	%	%	%
26	9,120,455	12,994,391	※1 8,748,904	98.3	95.9	67.3
27	9,134,325	12,195,114	※2 8,517,534	97.4	93.2	69.8
28	9,557,978	11,610,970	※3 8,502,308	99.8	89.0	73.2
29	9,524,927	10,596,636	※4 8,034,091	94.5	84.3	75.8
30	8,693,595	10,035,052	※5 7,838,554	97.6	90.2	78.1

※1 還付未済額(2,157,200円)含む ※2 還付未済額(1,874,900円)含む ※3 還付未済額(2,137,700円)含む
 ※4 還付未済額(2,024,300円)含む ※5 還付未済額(2,368,200円)含む

39. 年度別国民健康保険費決算額(歳入)

(単位:千円)

年度 区分	26		27		28		29		30	
		前年比		前年比		前年比		前年比		前年比
		%		%		%		%		%
国民健康保険税	8,748,904	98.3	8,517,534	97.4	8,502,308	99.8	8,034,091	94.5	7,838,554	97.6
使用料及び手数料	70	114.8	51	72.9	38	74.5	38	100.0	28	73.7
国庫支出金	8,584,303	107.7	8,772,041	102.2	8,619,884	98.3	8,723,159	101.2	0	0.0
療養給付費交付金	1,712,565	66.9	1,291,422	75.4	727,069	56.3	368,918	50.7	110,487	29.9
前期高齢者交付金	9,588,411	90.4	9,359,907	97.6	9,627,137	102.9	9,968,705	103.5	0	0.0
県支出金	2,166,078	103.9	2,160,471	99.7	2,161,872	100.1	2,054,862	95.1	24,228,912	1179.1
共同事業交付金※	3,784,447	113.5	9,818,289	259.4	9,868,375	100.5	9,571,977	97.0	0	0.0
繰入金	3,463,957	117.9	3,933,116	113.5	3,504,960	89.1	3,354,284	95.7	3,355,705	100.0
繰越金	305,509	47.5	0	0.0	0	-	-	-	-	-
その他	281,074	110.4	312,269	111.1	296,222	94.9	345,426	116.6	342,301	99.1
合計	38,635,318	98.3	44,165,100	114.3	43,307,865	98.1	42,421,460	98.0	35,875,987	84.6

※用語の解説(71頁)参照

40. 年度別国民健康保険費決算額(歳出)

(単位:千円)

年度 区分	26		27		28		29		30	
		前年比		前年比		前年比		前年比		前年比
		%		%		%		%		%
総務管理費	426,154	100.0	374,631	87.9	421,498	112.5	400,827	95.1	406,789	101.5
徴税費	88,234	86.4	82,786	93.8	81,982	99.0	93,409	113.9	76,917	82.3
その他	217	93.9	233	107.4	211	90.6	322	152.6	210	65.2
小計	514,605	97.3	457,650	88.9	503,691	110.1	494,558	98.2	483,916	97.8
療養諸費	22,994,233	99.1	23,381,587	101.7	22,687,515	97.0	21,941,419	96.7	21,179,381	96.5
高額療養費	2,543,080	101.3	2,746,005	108.0	2,852,651	103.9	2,770,393	97.1	2,663,853	96.2
給産育児諸費	178,830	90.7	153,248	85.7	152,801	99.7	127,920	83.7	122,676	95.9
葬祭諸費	27,600	97.9	25,350	91.8	24,000	94.7	24,450	101.9	23,400	95.7
小計	25,743,743	99.3	26,306,190	102.2	25,716,967	97.8	24,864,182	96.7	23,989,310	96.5
後期高齢者支援金等	5,564,820	99.2	5,480,857	98.5	5,166,789	94.3	4,997,205	96.7	-	-
前期高齢者納付金等	4,360	75.7	3,734	85.6	3,722	99.7	18,471	496.3	-	-
老人保健拠出金	190	93.6	190	100.0	149	78.4	95	63.8	-	-
介護納付金	2,305,571	100.3	2,073,691	89.9	1,940,962	93.6	1,930,807	99.5	-	-
共同事業拠出金※	3,920,055	105.8	9,699,357	247.4	9,488,614	97.8	9,171,466	96.7	-	-
事業費納付金	-	-	-	-	-	-	-	-	10,420,060	-
一般被保険者医療給付費分	-	-	-	-	-	-	-	-	7,171,001	-
退職被保険者等医療給付費分	-	-	-	-	-	-	-	-	21,876	-
一般被保険者後期高齢者支援金等分	-	-	-	-	-	-	-	-	2,345,092	-
退職被保険者等後期高齢者支援金等分	-	-	-	-	-	-	-	-	7,465	-
介護納付金分	-	-	-	-	-	-	-	-	874,626	-
保健事業費	458,947	102.9	458,064	99.8	447,328	97.7	426,235	95.3	410,276	96.3
諸支出金	349,504	75.2	381,172	109.1	174,382	45.7	211,747	121.4	609,264	287.7
前年度繰上充入金※	-	-	226,477	-	922,282	407.2	1,057,021	114.6	750,327	71.0
合計	38,861,795	99.7	45,087,382	116.0	44,364,886	98.4	43,171,787	97.3	36,663,153	84.9

※用語の解説(71頁)参照

41. 国保特別会計歳入総額中に占める国保税の割合及び負担額

区分 年度	歳入総額 A	国保税決算額 B	B/A	国保被保険者 世帯数	被保険者 数	国保税収納額	
						1世帯当たり	1人当たり
	千円	千円	%	世帯	人	円	円
26	38,635,318	8,748,904	22.6	58,374	102,892	149,877	85,030
27	44,165,100	8,517,534	19.3	57,299	99,311	148,651	85,766
28	43,307,865	8,502,308	19.6	55,446	94,150	153,344	90,306
29	42,421,460	8,034,091	18.9	53,192	88,236	151,039	91,052
30	35,875,987	7,838,554	21.8	51,219	83,446	153,040	93,936

◎世帯数、被保険者数は事業年報の年間平均

42. 低所得者についての軽減

区分 年度	所得が基礎控除額 以下のもの		所得が基礎控除額 を超えるもの		計		基礎 控除額
	対象世帯数	軽減額	対象世帯数	軽減額	対象世帯数	軽減額	
	世帯	円	世帯	円	世帯	円	万円
26	14,207	713,742,960	14,570	451,015,440	28,777	1,164,758,400	33
27	14,273	710,320,800	15,174	478,979,520	29,447	1,189,300,320	33
28	13,786	713,017,200	15,049	490,390,560	28,835	1,203,407,760	33
29	13,580	697,045,440	14,627	469,258,080	28,207	1,166,303,520	33
30	13,361	710,806,320	14,150	468,884,880	27,511	1,179,691,200	33

◎基盤安定負担金(※)申請による。

◎軽減額は、医療分と後期高齢者支援金分の合算値

※用語の解説(71頁)参照

43. 納税世帯数

区分 年度	所得割・均等 割・平等割 《合算》	均等割・平等 割《合算》	合計
	世帯	世帯	世帯
26	38,129	21,597	59,726
27	37,166	21,459	58,625
28	36,188	21,147	57,335
29	33,983	20,891	54,874
30	32,297	20,627	52,924

◎本算定による。

4.4. 国民健康保険税調定額(現年度分)

区分	年度	26		27		28		29		30	
		千円	賦課割合	千円	賦課割合	千円	賦課割合	千円	賦課割合	千円	賦課割合
算定税額	所得割額	6,161,651	53.7	5,900,671	53.4	6,116,208	53.6	5,686,805	53.4	5,484,138	52.5
	均等割額	3,528,888	30.7	3,405,100	30.8	3,574,723	31.4	3,337,195	31.3	3,385,634	32.5
	平等割額	1,789,407	15.6	1,750,905	15.8	1,710,939	15.0	1,627,824	15.3	1,561,290	15.0
	計A	11,479,946	100.0	11,056,676	100.0	11,401,870	100.0	10,651,824	100.0	10,431,062	100.0
軽減額B		1,203,786		1,236,032		1,268,551		1,239,172		1,249,044	
減免額C		598,246		570,531		579,910		547,903		550,543	
超過限度額D		882,054		707,318		889,786		752,000		636,989	
増減調整額※E		△ 93,826		△ 118,736		△ 174,879		△ 186,140		△ 166,015	
調定額 A-B-C-D+E		8,702,034		8,424,059		8,488,744		7,926,609		7,828,471	
前年比		98.1 %		96.8 %		100.8 %		93.4 %		98.8 %	

◎各年度とも現年度本算定時による。

※用語の解説(71頁)参照

45. 国民健康保険被保険者資格得喪届の状況

(1) 異動届出件数

区分		年度				
		26	27	28	29	30
取	得	10,873	10,687	10,189	10,060	10,701
	喪失	14,568	14,799	16,018	14,963	15,098
氏名変更		1,097	1,777	897	852	842
世帯変更		412	425	397	389	393
住所変更		1,835	1,863	1,674	1,667	1,384
世帯主変更		596	606	509	532	458
合計		29,381	30,157	29,684	28,463	28,876

(2) 被保険者増減内訳

区分		年度				
		26	27	28	29	30
年度 中 増	転入	2,648	2,581	2,309	2,264	2,279
	社保離脱	10,958	10,678	10,093	9,755	10,017
	生保廃止	169	157	197	160	144
	出生	444	371	360	318	303
	後期高齢離脱	4	5	7	4	7
	その他	1,001	1,020	1,075	1,167	1,594
	合計	15,224	14,812	14,041	13,668	14,344
年度 中 減	転出	2,669	2,599	2,507	2,528	2,481
	社保加入	10,336	10,434	11,670	10,469	9,940
	生保開始	388	351	297	239	215
	死亡	545	532	510	496	492
	後期高齢加入	3,831	4,045	4,394	4,227	4,171
	その他	786	886	886	990	1,484
	合計	18,555	18,847	20,264	18,949	18,783

46. 国民健康保険の加入状況

各年4月1日現在

区分 年	世帯数	人口	国民健康保険加入状況		加入割合	
			世帯数	被保険者数	世帯数	被保険者数
26	150,754	386,429	58,438	103,928	38.76%	26.89%
27	152,651	386,410	57,532	100,597	37.69%	26.03%
28	154,692	386,094	56,276	96,562	36.38%	25.01%
29	156,693	386,105	53,886	90,339	34.39%	23.40%
30	158,534	385,777	51,800	85,058	32.67%	22.05%
元	160,426	385,160	49,948	80,619	31.13%	20.93%

47. 平成30年度督促状発付状況

税目	調定		納期内収入		督促状発付		督促状発付割合		収入歩合	
	税額	件数	税額	件数	税額	件数	税額	件数	税額	件数
	千円	件	千円	件	千円	件	%	%	%	%
市・県民税 計	6,934,352	164,851	6,000,072	136,273	934,280	28,578	13.47	17.34	86.53	82.66
(普通徴収) 1期	1,622,253	42,792	1,422,894	35,896	199,359	6,896	12.29	16.12	87.71	83.88
2期	1,606,599	39,034	1,409,056	32,403	197,543	6,631	12.30	16.99	87.70	83.01
3期	1,657,331	38,873	1,443,061	31,942	214,270	6,931	12.93	17.83	87.07	82.17
4期	1,820,604	40,267	1,569,523	33,076	251,081	7,191	13.79	17.86	86.21	82.14
随時分	227,565	3,885	155,538	2,956	72,027	929	31.65	23.91	68.35	76.09
市・県民税 (特別徴収)	26,905,840	287,154	26,600,116	275,564	305,724	11,590	1.14	4.04	98.86	95.96
固定資産税・計	22,328,985	577,795	21,318,531	538,749	1,010,454	39,046	4.53	6.76	95.47	93.24
都市計画税 1期	5,788,358	145,046	5,489,516	133,699	298,842	11,347	5.16	7.82	94.84	92.18
2期	5,508,386	144,177	5,258,673	134,478	249,713	9,699	4.53	6.73	95.47	93.27
3期	5,507,760	144,174	5,279,099	135,134	228,661	9,040	4.15	6.27	95.85	93.73
4期	5,510,160	144,175	5,281,018	135,254	229,142	8,921	4.16	6.19	95.84	93.81
随時分	14,321	223	10,225	184	4,096	39	28.60	17.49	71.40	82.51
軽自動車税 計	761,734	107,265	677,613	95,752	84,121	11,513	11.04	10.73	88.96	89.27
全期	761,451	107,232	677,470	95,732	83,981	11,500	11.03	10.72	88.97	89.28
随時分	283	33	143	20	140	13	49.47	39.39	50.53	60.61
法人市民税 計	2,884,321	12,078	2,851,392	11,541	32,929	537	1.14	4.45	98.86	95.55
現年度分	2,851,403	11,452	2,821,254	10,979	30,149	473	1.06	4.13	98.94	95.87
過年度分	32,918	626	30,138	562	2,780	64	8.45	10.22	91.55	89.78
国民健康 計	6,871,341	318,494	5,703,960	258,344	1,167,381	60,150	16.99	18.89	83.01	81.11
保険税 1期	889,544	42,030	743,788	34,093	145,756	7,937	16.39	18.88	83.61	81.12
2期	863,443	41,310	722,115	33,650	141,328	7,660	16.37	18.54	83.63	81.46
3期	872,431	41,291	723,979	33,274	148,452	8,017	17.02	19.42	82.98	80.58
4期	825,633	38,730	688,014	31,395	137,619	7,335	16.67	18.94	83.33	81.06
5期	823,063	38,526	689,326	31,371	133,737	7,155	16.25	18.57	83.75	81.43
6期	821,972	38,221	691,320	30,945	130,652	7,276	15.89	19.04	84.11	80.96
7期	823,949	37,943	685,605	30,839	138,344	7,104	16.79	18.72	83.21	81.28
8期	845,929	37,794	701,103	30,944	144,826	6,850	17.12	18.12	82.88	81.88
随時分	105,377	2,649	58,710	1,833	46,667	816	44.29	30.80	55.71	69.20

※調定額及び納期内収入額は督促状発付時点による。

48. 平成30年度滞納処分状況

物件名	差押処分		解除 件数	換価・取立		差押物件(31.3.31現在)
	件数	金額		件数	金額	
	件	千円	件	件	千円	
債権(預貯金など)	1,026	376,829	1,025	1,608	178,124	債権(預貯金など) 234件
債権(給与)	345	130,157	286	1,889	103,323	債権(給与) 160件
動産	7	28,959	8	5	328	動産 2件
不動産	176	144,474	275	6	3,252	不動産 1,607件
その他	7	6,418	5	5	400	その他 4件
計	1,561	686,837	1,599	3,513	285,427	

49. 平成30年度口座振替状況

(単位:千円)

税目	期別	送付(依頼)分		振替(納付)分		振替不能分	
		枚数	金額	枚数	金額	枚数	金額
市・ 県 民 税	全納	5,003	918,349	4,862	891,942	141	26,407
	1	8,380	428,733	7,971	410,068	409	18,665
	2	8,196	449,113	7,750	426,701	446	22,412
	3	8,020	451,126	7,570	430,224	450	20,902
	4	8,136	481,781	7,623	440,495	513	41,286
	計	37,735	2,729,102	35,776	2,599,430	1,959	129,672
固 定 資 産 税 (都 市 計 画 税)	全納	39,359	4,665,421	38,310	4,539,897	1,049	125,524
	1	34,896	1,580,413	33,717	1,534,276	1,179	46,137
	2	36,247	1,561,696	34,806	1,516,309	1,441	45,387
	3	36,168	1,560,215	34,936	1,520,970	1,232	39,245
	4	36,035	1,559,341	34,653	1,519,227	1,382	40,114
	計	182,705	10,927,086	176,422	10,630,679	6,283	296,407
軽 自 税	全期	14,282	96,049	13,915	93,294	367	2,755
	計	14,282	96,049	13,915	93,294	367	2,755
合 計		234,722	13,752,237	226,113	13,323,403	8,609	428,834
国 民 健 康 保 険 税	1	18,843	442,196	18,139	423,159	704	19,037
	2	18,925	439,960	18,301	421,148	624	18,812
	3	19,219	450,195	18,583	433,279	636	16,916
	4	17,758	422,288	17,204	405,482	554	16,806
	5	17,778	422,731	17,151	405,301	627	17,430
	6	17,704	422,843	17,128	404,223	576	18,620
	7	17,629	421,714	16,967	402,380	662	19,334
	8	17,495	426,399	16,902	405,937	593	20,462
	計	145,351	3,448,326	140,375	3,300,909	4,976	147,417
滞 納 分		8,014	90,817	6,538	72,872	1,476	17,945
総 合 計		388,087	17,291,380	373,026	16,697,184	15,061	594,196

50. 口座振替状況

(単位:千円)

年度	送付(依頼)分				振替(納付)分				振替不能分	
	枚数	前年比	金額	前年比	枚数	前年比	金額	前年比	枚数	金額
26	415,703	96.8	17,088,765	101.4	395,257	97.7	16,404,480	101.8	20,446	684,285
27	411,829	99.1	16,765,194	98.1	392,838	99.4	16,106,826	98.2	18,991	658,368
28	404,503	98.2	17,064,513	101.8	386,561	98.4	16,457,291	102.2	17,942	607,222
29	394,912	97.6	17,290,312	101.3	378,479	97.9	16,643,693	101.1	16,433	646,619
30	388,087	98.3	17,291,380	100.0	373,026	98.6	16,697,184	100.3	15,061	594,196

51. 税務事務従事職員の特殊勤務手当

4月1日現在

(1)特別手当(日額)		
ア	市税に係る脱税検挙、審査請求による調査若しくは異議申立ての調査又は実態調査	200円
イ	市税に係る差押え、物件引揚げ又は公売処分	290円
ウ	市税に係る滞納金徴収	240円

52. 徴 税 費

(単位:千円)

年 度	市 税 収 入 額		徴 税 費					市税収入 に対する 割 合	
		前年比 %	人件費	旅費・賃金	物件費	報償費等	計	前年比 %	%
26	48,619,255	102.5	701,415	19,994	151,404	22,122	894,935	96.1	1.8
27	48,789,358	100.3	692,699	25,331	176,479	15,385	909,894	101.7	1.9
28	49,391,222	101.2	682,630	22,780	227,549	17,491	950,450	104.5	1.9
29	50,002,898	101.2	689,672	23,170	188,623	17,526	918,991	96.7	1.8
30	50,378,182	100.8	688,971	26,590	167,912	16,568	900,041	97.9	1.8

53. 税 外 収 入

(単位:千円)

年 度	延 滞 金	督促手数料	市 税 に 関 す る 証 明 手 数 料			県民税 取扱費	計
			本庁扱い	窓口課扱い	出張所扱い		
26	194,860	34	8,196	3,185	6,084	582,048	794,407
27	192,205	27	8,707	3,315	6,474	575,637	786,365
28	179,163	12	8,863	3,393	6,300	583,532	781,263
29	197,475	19	9,132	3,343	6,015	587,857	803,841
30	145,926	6	8,739	3,024	5,559	605,866	769,120

54. 税務機構及び事務分掌

4月1日現在

課 名	補 職 名 グループ名	課 長	専 任 課 長	課 長 補 佐	主 査	主 任	主 事	書 記	計	事 務 分 掌
市 民 税 課	税制・諸税 グループ	1	1	3	3	2	3	2	15	1. 課の庶務及び税制に関すること 2. 原動機付自転車の標識交付に関すること 3. 自動車の臨時運行許可に関すること 4. 固定資産評価審査委員会に関すること 5. 法人等市民税の調査賦課に関すること 6. 軽自動車税の調査賦課に関すること 7. 市たばこ税及び入湯税の調査賦課に関すること 8. 事業所税の調査賦課に関すること 9. 税務証明に関すること
	個人市民税 グループ			2	4	5	9	4	24	1. 個人市民税県民税の普通徴収の調査賦課に関すること 2. 個人市民税県民税の特別徴収の調査賦課に関すること
	計	1	1	5	7	7	12	6	39	
資 産 税 課	償却資産 グループ	1	2	1	1	1	2	0	8	1. 課の庶務に関すること 2. 償却資産の評価及び固定資産税賦課に関すること
	土地グループ			2	2	4	6	3	17	1. 土地の評価及び固定資産税賦課に関すること 2. 土地課税台帳の異動加除に関すること 3. 特別土地保有税に関すること
	家屋グループ			2	3	4	6	3	18	1. 家屋の評価及び固定資産税賦課に関すること 2. 家屋課税台帳の異動加除に関すること
計	1	2	5	6	9	14	6	43		
納 税 課	収納グループ	1	1	1	1	0	4	0	8	1. 課の庶務に関すること 2. 過誤納金の還付及び充当に関すること 3. 市税等の収納に関すること
	滞納整理 グループ			4	5	2	8	4	23	1. 市税等の徴収に関すること 2. 督促状に関すること 3. 催告書に関すること 4. 滞納者についての財産調査に関すること 5. 滞納処分に関すること
	債権回収特別 対策室			1	3	1	2	0	7	1. 市税等の徴収に関すること 2. 市税以外の市の歳入に係る債権(徴収困難事案として移管されたもの)の徴収に関すること 3. 滞納者についての財産調査に関すること 4. 滞納処分に関すること
計	1	1	6	9	3	14	4	38		
保 険 年 金 課	国民健康 保険税 グループ	1	1	1	2	2	4	2	13	1. 国民健康保険税の調査賦課に関すること
合 計		4	5	17	24	21	44	18	133	

◎課長・専任課長の人数は庶務担当グループに含む。

◎資産税課長は財務部次長が兼務

55. 税務職員の構成

(1) 年齢別職員数

4月1日現在

区 分	20歳未満 人	20歳以上 30歳未満 人	30歳以上 40歳未満 人	40歳以上 50歳未満 人	50歳以上 人	平均年齢	
						歳	月
市 民 税 課	0	14	14	6	5	34	10
資 産 税 課	0	15	13	10	5	35	10
納 税 課	0	12	11	9	6	36	3
保 険 年 金 課	0	5	3	3	2	36	7
計	0	46	41	28	18		

(2) 勤続年数

4月1日現在

区 分	1年未満 人	1年以上 3年未満 人	3年以上 5年未満 人	5年以上 10年未満 人	10年以上 20年未満 人	20年以上 人	平均年数	
							年	月
市 民 税 課	4	5	4	9	6	11	11	6
資 産 税 課	3	5	4	12	9	10	12	0
納 税 課	3	4	4	10	3	14	12	6
保 険 年 金 課	1	2	3	0	4	3	11	10
計	11	16	15	31	22	38		

(3) 税務事務経験年数

4月1日現在

区 分	1年未満 人	1年以上 3年未満 人	3年以上 5年未満 人	5年以上 8年未満 人	8年以上 10年未満 人	10年以上 人	平均年数	
							年	月
市 民 税 課	16	11	4	1	1	6	3	4
資 産 税 課	5	11	8	14	1	4	4	5
納 税 課	6	7	12	7	1	5	4	6
保 険 年 金 課	2	3	4	0	0	4	4	9
計	29	32	28	22	3	19		

◎保険年金課は管理職及び国民健康保険税グループ

56. 税務事務電算処理状況

(1) 電算委託(ホスト処理)

開始年度	業務名等	出力帳票等
昭和42年度	市県民税(特別徴収)	特徴義務者通知書・個人別明細書・個人通知書
	市県民税(普通徴収)	課税簿・課税台帳
	国民健康保険税	課税簿・課税台帳・調整交付金台帳
昭和43年度	固定資産税(土地・家屋・償却)	課税簿
	固定資産税(土地・家屋)	名寄帳・評価計算書・索引簿・名寄帳(コム)
	固定資産税(償却)	索引簿・課税台帳
	督促状作成	
昭和54年度	軽自動車税	課税簿・名寄帳・索引簿
昭和57年度	法人市民税	法人台帳・納付書・課税台帳
昭和59年度	納税組合	納組台帳・納組明細書・納税組合員名簿等
昭和61年度	税務住民情報オンラインシステム化	納税証明・車検用納税証明、各種税証明、納税通知書(OCR)
	収納消し込み	日計表・月計表
	還付処理	過誤納金整理票(歳入・歳出還付)
	口座振替用MT処理	口座振替納付明細表・振替不能者リスト等
	納組補助金計算	収納状況表・補助金計算基礎表
昭和62年度	滞納整理	差押調書・滞納明細書・収納明細書・催告状・納付書(OCR)再発行等
平成7年度	法人市民税オンラインシステム化	

(2) 自庁処理(クライアントサーバ方式)

開始年度	業務名等
平成7年度	土地評価システム
平成8年度	家屋評価システム
平成11年度	滞納整理システム
平成15年度	宛名管理システム
平成16年度	市民税システム、法人市民税システム、軽自動車税システム、固定資産税システム 国民健康保険税システム、収納管理システム

(3) 自庁処理(Web方式)

開始年度	業務名等
平成22年度	事業所税システム
平成24年度	市民税システム、法人市民税システム、軽自動車税システム、収納管理システム
平成25年度	固定資産税システム、国民健康保険税システム

(4) 地方税ポータルシステム(eLTAX:エルタックス)

開始年度	業務名等
平成20年度	個人市県民税(特別徴収)・法人市民税・固定資産税(償却資産)の申告等
平成22年度	事業所税の申告、国税データ連携
令和元年度	共通納税システム運用開始

57. eLTAX(エルタックス)利用状況

(単位:件)

年度	利用届出(新規)			申告					申請・届出
	納税者	代理人	合計	法人市民税	個人住民税	固定資産税 (償却資産)	事業所税	合計	
平成26年度	431	11	442	6,151	12,657	1,045	51	19,904	428
平成27年度	631	7	638	6,797	14,575	1,375	62	22,809	545
平成28年度	1,008	4	1,012	7,431	18,393	1,836	83	27,743	740
平成29年度	694	5	699	8,086	19,740	2,104	94	30,024	845
平成30年度	648	5	653	8,588	21,583	2,387	101	32,659	968

別表1. 市税税目別調定額指数表

税 目		年 度		26	27	28	29	30	
				調定額	26年度を 100とし た指数	同 左	同 左	同 左	調定額
市 民 税	現 年 度 分	個 人	千円	19,923,285	101.6	103.3	105.4	106.0	千円 21,125,060
		法 人		2,829,138	96.4	89.1	87.5	99.9	2,826,558
		計		22,752,423	100.9	101.6	103.2	105.3	23,951,618
	計(過・滞含)			24,447,719	99.9	99.8	100.6	101.6	24,850,936
固 定 資 産 税	現 年 度 分	土 地		7,641,055	100.6	101.1	101.6	102.4	7,821,686
		家 屋		9,186,833	98.1	101.4	104.1	102.9	9,452,841
		償却資産		2,011,285	100.8	105.1	105.0	108.2	2,176,547
		計		18,839,173	99.4	101.7	103.2	103.2	19,451,074
		交付金※		89,259	100.6	102.8	103.7	103.4	92,294
	計		18,928,432	99.4	101.7	103.2	103.2	19,543,368	
計(過・滞含)			19,966,162	98.9	100.4	101.3	100.7	20,115,485	
軽 自 動 車 税	現 年 度 分			575,569	103.0	120.5	125.7	132.3	761,521
	計(過・滞含)			623,692	102.5	118.1	122.8	128.6	802,070
市 た ば こ 税	現 年 度 分			2,434,847	100.1	96.5	90.6	87.4	2,127,917
	計(過・滞含)			2,434,847	100.1	96.5	90.6	87.4	2,127,917
特 別 土 地 保 有 税	現 年 度 分			0	0.0	0.0	0.0	0.0	0
	計(過・滞含)			0	0.0	0.0	0.0	0.0	0
入 湯 税				268	109.3	120.5	126.1	112.7	302
都 市 計 画 税	現 年 度 分			2,786,503	99.7	101.3	102.5	102.7	2,861,925
	計(過・滞含)			2,944,758	99.1	99.9	100.5	100.0	2,944,274
事 業 所 税	現 年 度 分			828,606	104.9	103.4	103.1	111.3	922,465
	計(過・滞含)			841,736	104.2	101.9	101.6	109.7	923,090
合 計	現 年 度 分			48,306,648	100.3	101.6	102.8	103.9	50,169,116
	過 年 度 分			144,707	119.2	109.1	123.9	101.7	147,125
	滞 納 繰 越 分			2,807,827	500.3	505.7	62.8	51.6	1,447,833
	合 計			51,259,182	99.6	100.1	100.7	101.0	51,764,074
国 民 健 康 保 険 税	現 年 度 分			8,544,928	96.9	96.4	90.7	89.5	7,650,710
	過 年 度 分			75,984	120.8	104.7	123.2	114.7	87,128
	滞 納 繰 越 分			4,373,479	87.4	75.3	63.0	52.5	2,297,214
	合 計			12,994,391	93.8	89.4	81.5	77.2	10,035,052

※用語の解説(71頁)参照

別表2. 市税税目別現年度分調定額指数表(図)

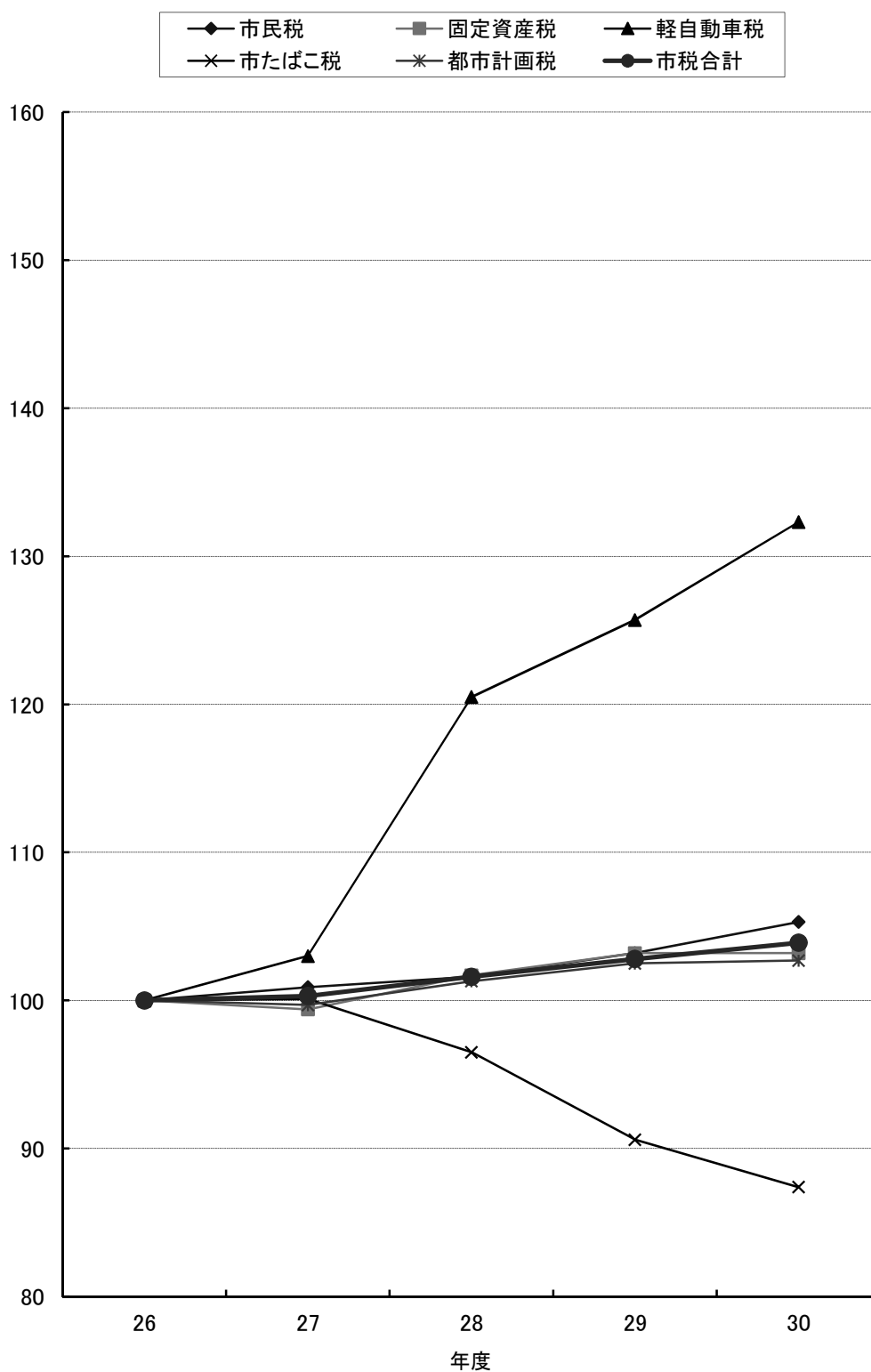

用語の解説

交付金 (8、15、51、69頁)	国有資産等所在市町村交付金。国や地方公共団体所有の課税されない固定資産について、所在する市町村に対し、税相当額を交付するもの
紙巻たばこ三級品 (24、55頁)	わかば、エコー、しんせい、ゴールデンバット、バイオレット、ウルマの6銘柄
個人の市民税・県民税確定あん分比 (28頁)	当該年度の末日現在において次の算式によって算定したあん分率をいう $\frac{\text{当該年度の収入額となるべき個人の県民税の課税額の合計額}}{\text{当該年度の収入額となるべき個人の県民税の課税額の合計額} + \text{当該年度の収入額となるべき個人の市民税の課税額の合計額}}$
家屋敷等のみ (30頁)	市内に事務所・事業所又は家屋敷を有する個人で、市内に住所を有しない者
総所得金額 (34頁)	利子所得、総合課税の配当所得、不動産所得、事業所得、給与所得、総合課税の短期譲渡所得・長期譲渡所得×1/2、一時所得×1/2、雑所得を合計した金額(純損失、雑損失等がある場合は繰越控除を適用した後の金額)
一般の障害者及び特別障害者 (37頁)	一般の障害者又は特別障害者に該当するかどうかの判定は、原則としてその年の12月31日(その年の途中で死亡している場合は、その死亡時)の現況によって判定 特別障害者とは、障害者のうち精神又は身体に重度の障害がある人(身体上の障害の程度が1、2級である人等)
法定免税点 (45、46、48頁)	同一人が所有する固定資産の課税標準額が、地方税法に定める一定額に満たない場合には、固定資産税を課することができないものとされている(土地30万円、家屋20万円、償却資産150万円)
旧税率、標準税率、軽課、重課 (54頁)	旧税率は、最初の新規検査が平成27年3月以前の車両に適用される税率 標準税率は、最初の新規検査が平成27年4月以降の車両に適用される税率 軽課は、前年度中に最初の新規検査を受けた車両のうち、環境負荷が小さく、それぞれの基準に該当する車両に適用される税率 重課は、賦課期日(毎年4月1日)現在に、最初の新規検査から13年を経過した車両に適用される税率
前年度繰上充用金 (58頁)	会計年度経過後、当該年度の歳入が歳出に対して不足する場合に、翌年度の歳入を繰り上げて、当該年度の不足分に充てるもの
共同事業交付金及び共同事業拠出金 (59頁)	県内市町村の保険税(料)の平準化や財政の安定化を図るため国保連合会が実施する共同事業に係る交付金及び拠出金
基盤安定負担金 (60頁)	低所得者に対する国民健康保険税の軽減相当額を国等が公費で負担するもの
増減調整額 (61頁)	年度途中の加入・脱退者の月割増減額となるもの

令和元年10月

一宮市財務部市民税課

〒491-8501 一宮市本町2丁目5番6号

TEL(0586)28-8962 (直通)